

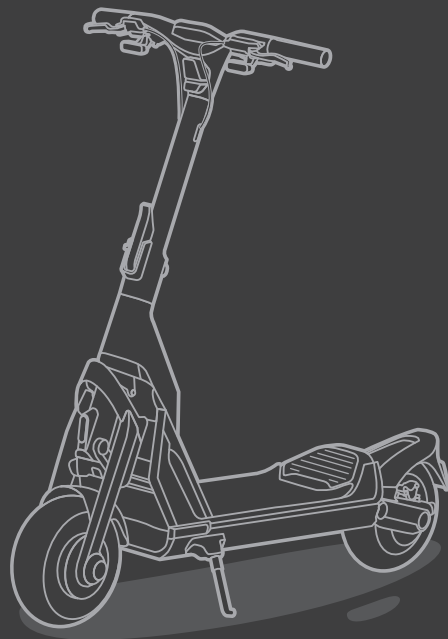

扫描二维码下载Segway-Ninebot  
app



骑行前请务必下载并安装 Segway-Ninebot  
APP，以激活您的滑板车。

如需了解更多信息，请登录 [www.segway.com](http://www.segway.com)。  
赛格威有权对产品及其固件、说明书进行更新。

图片仅供参考，图片与实际产品可能不同，请以实际产品为准。

CE.00.0070.01-A

**SEGWAY** *GT*  
Product Manual

## Diagram and Functions

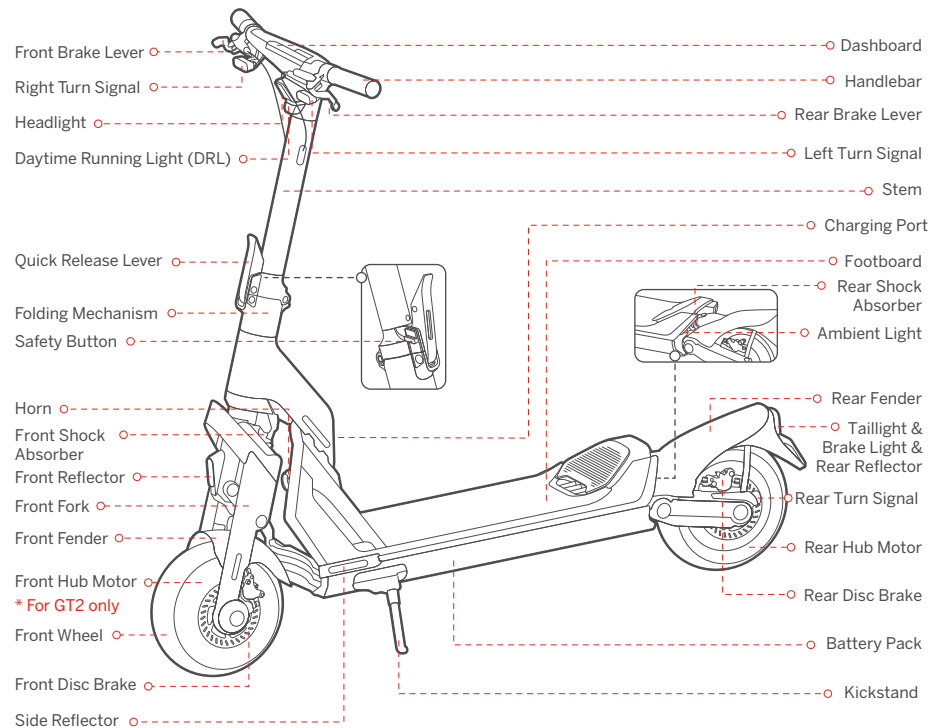

## Handlebar Functions

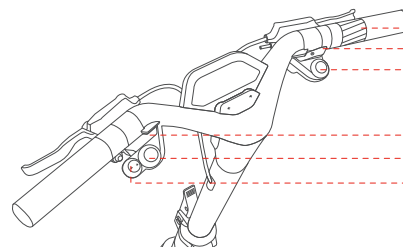

- Throttle
- Power Button
- Right Control Switch

- Horn Button
- Left Control Switch
- Turn Signal Button

Name	Function	Operation method
Power Button	Power on/off	Press the Power Button to power on the scooter. Press and hold to power it off. Note: Only available when the scooter is unlocked.
	Wake up the screen	Press the Power Button to wake up the screen when the screen automatically dims.
	Back to the previous speed mode	When the scooter automatically enters PARK mode, press the Power Button to go back to the previous speed mode.
	Confirm Bluetooth password	While connecting to the scooter via the Segway-Ninebot app, press the Power Button to confirm Bluetooth password.
Left Control Switch	Turn on/off the headlight	Rotate the Left Control Switch clockwise/counterclockwise to turn off/on the headlight.
	Turn on/off the cruise mode	Press the Left Control Switch to turn on the cruise mode, and the scooter will cruise at a constant speed. Press again to turn it off.
Right Control Switch	Switch between 1WD and 2WD	When the scooter is at a complete stop, press and hold the Left Control Switch to switch between 1WD and 2WD. * For GT2 only.
	Mode switching	Rotate clockwise/counterclockwise to switch between speed modes.
	Activate the BOOST mode	1) Press the Right Control Switch to activate the BOOST mode. * In RACE mode only. 2) Press again or switch the speed mode to turn it off. * For GT2 only.
Right Control Switch	Switch to WALK mode	For GT1: When the scooter is at a complete stop, press the Right Control Switch to switch to WALK mode. At this point, press the Right Control Switch again to go back to the previous speed mode. For GT2: When the scooter is at a complete stop, press and hold the Right Control Switch to switch to WALK mode. At this point, press and hold the Right Control Switch again to go back to the previous speed mode.
	Throttle	Speed up
Turn Signal Button	Turn on/off the left/right signal	Press the left/right side of the Turn Signal Button, the left/right turn signal will turn off after three blinks. Press and hold the left/right side of the Turn Signal Button, the left/right turn signal will keep blinking until it is released.
Horn Button	Turn on the horn	Press the Horn Button, the scooter will beep once.

## Dashboard

GT1

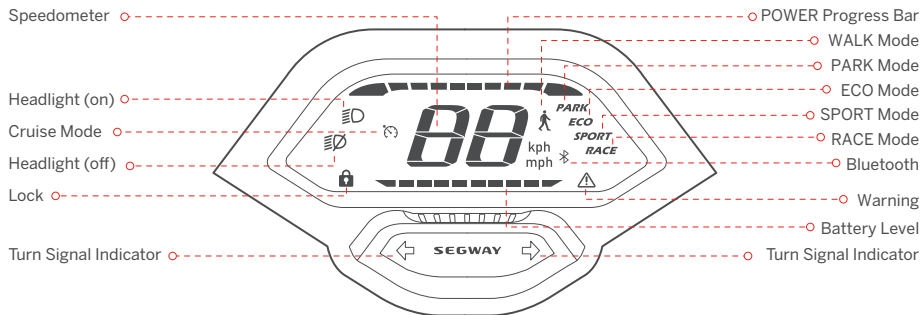

GT2

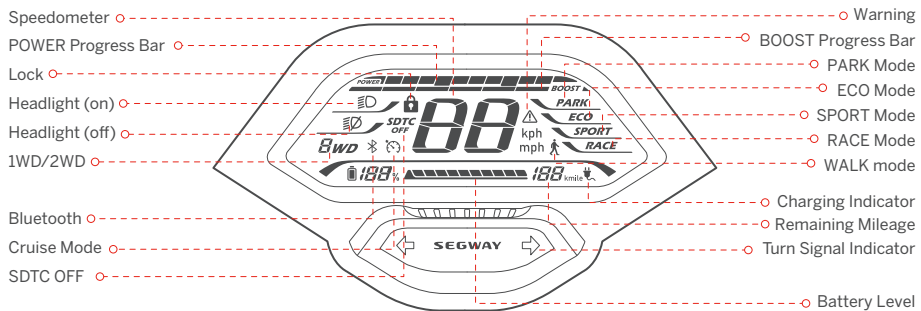

Symbol	Name	Meaning	Description
<b>POWER</b>	POWER Progress Bar	The symbol displays the motor output power of the scooter.	
<b>BB</b>	Speedometer	The symbol displays the current speed of the scooter.	
<b>SDTC OFF</b>	SDTC OFF (GT2)	The symbol indicates that the SDTC (Segway Dynamic Traction Control) feature is off.	1) With two-wheel drive, SDTC feature is auto-on in non-RACE modes. Note: This feature helps prevent wheel slippage and maintain stability when accelerating. 2) With one-wheel drive, SDTC feature is auto-off in RACE mode.
	Cruise Mode	The symbol indicates that the Cruise mode is activated.	1) In ECO, SPORT or RACE mode, press the Left Control Switch to turn on the cruise mode when the speed $\geq 3.1$ mph (5 km/h). Once turned on, the scooter will cruise at the current speed. 2) Turn off the cruise mode with the following methods: Method 1: Twist the throttle or squeeze brake levers. Method 2: Press the Left Control Switch. Method 3: Switch the speed mode. ⚠ DO NOT turn on the cruise mode in complex environments, bad weather or undesirable road conditions. Serious danger or injury may occur.
	Lock	When the icon lights up, it means the scooter is locked.	When the scooter is locked via the Segway-Ninebot app: 1) The screen will go dark in 3 seconds, at this point, press the Power Button to wake up the screen. 2) The scooter will sound the alarm with flashing lights when it is moved for 3 seconds. 3) The scooter will keep beeping when it is moved for 10 seconds, and if the scooter is moved again within 60 seconds, the beep will not stop. When the scooter is unlocked, it will automatically power off if there is no operation within 10 minutes. Note: Enable/Disable this feature via the Segway-Ninebot app.
<b>BWD</b>	1WD/2WD (GT2)	The icon 1WD indicates that the scooter is in the one-wheel drive mode. The icon 2WD indicates that the scooter is in the two-wheel drive mode.	
	Battery Level (GT2)	The symbol displays the remaining battery power in battery percentage and battery bar.	
	Battery Level (GT1)	The symbol displays the remaining battery power in battery bar.	
<b>BOOST</b>	BOOST Progress Bar	The symbol displays the remaining available acceleration time of the BOOST mode.	1) Press the Right Control Switch to activate the BOOST mode. * In RACE mode only. 2) Twist the throttle to accelerate faster. 3) Press the Right Control Switch again or switch the speed mode to turn it off. ⚠ When the BOOST mode is activated, the scooter will accelerate faster. DO NOT apply this feature in complex environments, bad weather or undesirable road conditions. Serious danger or injury may occur.
	Bluetooth	The symbol indicates that the scooter is connected to the Segway-Ninebot app.	
	Warning	The symbol indicates that the scooter has detected an error. The error code will display on the dashboard. See page 8 for possible causes and solutions.	
	Remaining Mileage	The symbol displays the remaining mileage of the scooter.	
	Charging Indicator	The symbol indicates that the scooter is charging.	

## Speed Modes Introduction

Mode/model	GT1 (Speed limit)	GT2 (Speed limit)	Switching methods
 ( WALK )	3.7 mph (6 km/h)	3.7 mph (6 km/h)	1) When the scooter is at a complete stop, rotate the Right Control Switch. 2) For GT1: press the Right Control Switch. For GT2: press and hold the Right Control Switch. Note: In this mode, twist the throttle slightly to walk with the scooter at a low speed.
<b>PARK</b>	0 mph (0 km/h)	0 mph (0 km/h)	Rotate the Right Control Switch. Note: When the scooter is in ECO, SPORT, or RACE mode, it will automatically enter PARK mode in the following circumstances: 1) Park or stop for more than 5 seconds after riding. 2) Park or stop for more than 20 seconds when not riding. * At this point, press the Power Button to go back to the previous mode.
<b>ECO</b>	24.9 mph (40 km/h)	24.9 mph (40 km/h)	Rotate the Right Control Switch.
<b>SPORT</b>	37.3 mph (60 km/h)	43.5 mph (70 km/h)	Rotate the Right Control Switch.
<b>RACE</b>	37.3 mph (60 km/h)	43.5 mph (70 km/h)	Rotate the Right Control Switch.

## Damper Adjustment

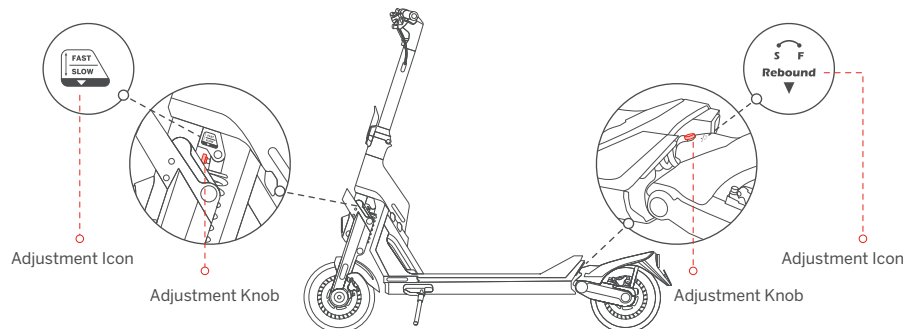

S (Slow rebound): Increase rebound resistance by rotating the Adjustment Knob clockwise.

F (Fast rebound): Decrease rebound resistance by rotating the Adjustment Knob counterclockwise.

Note: The damper is set to the default position before leaving the factory. Please follow the steps above to adjust it according to your riding habits.

## Specifications

	Item	Parameter	
Product	Name	Segway SuperScooter GT1	Segway SuperScooter GT2
	Model	GT1P	GT2P
	Length × Width × Height	Approx. 58.5 × 25.8 × 51.5 in (1485 × 656 × 1308 mm)	
	Folded: Length × Width × Height	Approx. 58.5 × 25.8 × 33.9 in (1485 × 656 × 860 mm)	
Rider	Net Weight	Approx. 47.6 kg (105 lbs)	Approx. 52.6 kg (116 lbs)
	Max. Payload	150 kg (331 lbs)	
	Recommended Age	14–60 years old	
Machine	Required Height	3'11"–6'6" (120–200 cm)	
	Wheelbase	45.2 in (1147 mm)	
	Ground Clearance	5.5 in (140 mm)	
	Drive System	1WD (One-wheel drive)	
	Max. Speed <sup>[1]</sup>	Approx. 37.3 mph (60 km/h)	Approx. 43.5 mph (70 km/h)
	Theoretical Range <sup>[2]</sup>	Approx. 43.5 miles (70 km)	Approx. 55.9 miles (90 km)
	Typical Range <sup>[3]</sup>	Approx. 31.1 miles (50 km)	Approx. 37.3 miles (60 km)
	Max. Slope	Approx. 23%	Approx. 30%
	Traversable Terrain	Asphalt/flat pavement; obstacles < 1.2 in (3 cm); gaps < 1.2 in (3 cm)	
	Operating Temperature	-10 to 40°C (14 to 104°F)	
	Storage Temperature	-20 to 45°C (-4 to 113°F)	
	IP Rating	IPX4	
	Battery	Duration of Charging (single) <sup>[4]</sup>	Approx. 12 h
Duration of Charging (dual) <sup>[4]</sup>		Approx. 6 h	Approx. 8 h
Battery	Model	NDAF5020A	NDAF5030A
	Nominal Voltage	50.4 V	
	Max. Charging Voltage	58.8 V	
	Nominal Energy	1008 Wh	1512 Wh
	Nominal Capacity	20 Ah	30 Ah
	Charging Ambient Temperature	0 to 40°C (32 to 104°F)	
Battery Management System	Over-heating, short circuit, over-current, over-discharge and over-charge protection		
Motor	Motor Type	Air cooled hub motor	
	Nominal Power	1.4 kW, 1400 W	1.5 kW*2, 1500 W*2
	Max. Power	3 kW, 3000 W	3 kW*2, 3000 W*2

	Item	Parameter
Charger	Model	NBW58D802D0D
	Input Voltage	100-240 V-
	Max. Output Voltage	58.8 V ===
	Output Power	0.1 kW, 115.6 W
	Rated Output	57.8 V === 2.0 A
Tire	Type	11-inch Self-sealing tubeless tires
	Tire Pressure	32 psi
	Material	Rubber
Others	Speed Modes	WALK mode, PARK mode, ECO mode, SPORT mode and RACE mode
	Suspension System	Front and rear spring suspension
		Front and rear adjustable damper
	Brake System	Front & Rear disc brakes

[1]: Warning: it is your legal duty to comply with your local traffic law and regulations when using this product. In the Unites States, in certain States, an electric kick scooter is not allowed to be used on public road (i.e., "on-road" ), if its maximum speed capacity, weight and/or other features do not comply with the mandatory requirements imposed by law. With respect to maximum speed capacity restriction, certain States require that an electric kick scooters' maximum speed capacity shall be capped at / limited to a specific miles per hour if it is for on-road use, and the cap / limit varies in different States. By way of examples, the States that impose such maximum speed capacity restriction include New York, Florida, Arizona, New Jersey etc. In the event you intend to use this product on-road in a State that imposes such maximum speed capacity restriction, you MUST select a proper lower speed mode of this Product to assure that the product's maximum speed capacity under such speed mode complies with the law. In the event the maximum speed capacity of the lowest speed mode of this product nevertheless exceeds the maximum speed capacity restriction imposed by a State for on-road use, you shall not use this product on-road in that State. Furthermore, a State may have other law regulating on-road use of this product, such as maximum speed requirement and/or helmet requirement. In addition to State law, there may be further restrictions or prohibition on use of electric kick scooters by local law and/or regulations. For off-road use of this product, there may be other restrictions and/or limitations imposed by the property owner or others. The App of the product may provide additional useful information related to this matter.

**Disclaimer: this is not a legal opinion or legal advice. The information provided herein (including in the App) is for your convenience and information purpose only. It is not intended to cover every piece of law and/or regulation that may be applicable to this product. Segway and Ninebot explicitly hereby disclaim any and all warranty and/or representation, express or implied, related to completeness, accuracy, up-to-date of such information. Segway and/or Ninebot reserves the right but not obligation to correct, implement and/or update the information. You shall use the information at your own risk. It is your sole responsibility to learn and understand any and all the law and/or regulation, requirements, prohibition, restriction and/or limitation imposed by either law, government authority, court, private party or the others that may apply to your use of this product.**

[2]: Theoretical Range: tested while riding with a full battery, 75 kg (165 lbs) load, 25°C (77°F), at the speed of 12.4 mph (20 km/h) on average on pavement.

[3]: Typical Range: tested while riding with a full battery, 75 kg (165 lbs) load, 25°C (77°F), at the speed of 24.9 mph (40 km/h) on average on pavement.

\* Some of the factors that affect range include speed, number of starts and stops, ambient temperature, etc.

[4]: Single charging: rated input current up to 2 Amps when charging with single charger. Dual charging: rated input current up to 4 Amps when charging with two chargers specified by the manufacturer.

## Common Failures and Solutions

Error code	Possible causes	Solution	
0	Throttle abnormality	Please contact after-sales service or an authorized dealer.	
1	Dashboard communication failure		
2	Battery communication failure		
3	Turn signals abnormality		
4	Headlight abnormality		
5	Water detection in stem top		
6	Over-voltage protection of motor controller	Please try to charge the scooter. Please try to apply heat dissipation for the scooter. Please try to apply heat dissipation for the scooter. Please try to warm up the scooter. Please try to apply heat dissipation for the front-drive-wheel. Please restart the scooter and try again. Please contact after-sales service or an authorized dealer. Please restart the scooter and try again. Please contact after-sales service or an authorized dealer. Please try to apply heat dissipation for the rear-drive-wheel. Please restart the scooter and try again. Please contact after-sales service or an authorized dealer. Please restart the scooter and try again. Please contact after-sales service or an authorized dealer. Please restart the scooter and try again.	
7	Under-voltage protection of battery/motor controller		
8	High scooter temperature		
9	High battery temperature		
10	Low battery temperature		
11	High front-drive-wheel temperature		
12	Front-drive-wheel stall		
13	Front-drive-wheel current sensor error		
14	Front-drive-wheel over-current		
15	Front-drive-wheel motor phase failure		
16	High rear-drive-wheel temperature		
17	Rear-drive-wheel stall		
18	Rear-drive-wheel current sensor error		
19	Rear-drive-wheel over-current		
20	Rear-drive-wheel motor phase failure		Please contact after-sales service or an authorized dealer.
21	Rear motor hall sensor error		
22	Front motor hall sensor error		

## Certifications

This product is certified to ANSI/CAN/UL-2272.

The battery complies with UN/DOT 38.3.

The battery complies with ANSI/CAN/UL-2271.

Federal Communications Commission (FCC) Compliance Statement for USA

This device complies with part 15 of the FCC rules. Operation is subject to the following two conditions: (1) This device may not cause harmful interference, and (2) this device must accept any interference received, including interference that may cause undesired operation.

Any Changes or modifications not expressly approved by the party responsible for compliance could void the user's authority to operate the equipment.

### NOTE

This equipment has been tested and found to comply with the limits for a Class B digital device, pursuant to part 15 of the FCC Rules. These limits are designed to provide reasonable protection against harmful interference in a residential installation. This equipment generates, uses and can radiate radio frequency energy and, if not installed and used in accordance with the instructions, may cause harmful interference to radio communications. However, there is no guarantee that interference will not occur in a particular installation. If this equipment does cause harmful interference to radio or television reception, which can be determined by turning the equipment off and on, the user is encouraged to try to correct the interference by one or more of the following measures:

- Reorient or relocate the receiving antenna.
- Increase the separation between the equipment and receiver.
- Connect the equipment into an outlet on a circuit different from that to which the receiver is connected.
- Consult the dealer or an experienced radio/TV technician for help.

This equipment complies with FCC radiation exposure limits set forth for an uncontrolled environment. This equipment should be installed and operated with minimum distance 20cm between the radiator & your body. Cet équipement est conforme aux limites d'exposition aux radiations de la IC définies pour un environnement non contrôlé. Cet équipement doit être installé et utilisé à une distance minimale de 20 cm entre le radiateur et votre corps.

Industry Canada (IC) Compliance Statement for Canada

This device complies with Industry Canada license-exempt RSS standard (s). Operation is subject to the following two conditions: (1) this device may not cause interference, and (2) this device must accept any interference, including interference that may cause undesired operation of the device.

CAN ICES-3 (B)/NMB-3(B)

Le présent appareil est conforme aux CNR d'Industrie Canada applicables aux appareils radio exempts de licence.

L'exploitation est autorisée aux deux conditions suivantes : (1) l'appareil ne doit pas produire de brouillage, et (2) l'utilisateur de l'appareil doit accepter tout brouillage radioélectrique subi, même si le brouillage est susceptible d'en compromettre le fonctionnement.

Neither Segway Inc. nor Ninebot is responsible for any changes or modifications not expressly approved by Segway Inc. or Ninebot. Such modifications could void the user's authority to operate the equipment.

Model: GT1P

FCC ID: 2ALS8-KS0008

IC: 22636-KS0008

Model: GT2P

FCC ID: 2ALS8-KS0009

IC: 22636-KS0009

## Trademark

Segway, Segway GT, Segway-Ninebot and the Rider Design are the trademarks of Segway Inc.; Android is the trademark of Google Inc., App Store is a service mark of Apple Inc. The respective owners reserve the rights of their trademarks and copyrights, etc. referred to in this manual.

We have attempted to include descriptions and instructions for all the functions of the SuperScooter at the time of printing. However, due to constant improvement of product features and changes of design, your SuperScooter may differ slightly from the one shown in this document. Scan the QR Code on the cover of this manual, or visit the Apple app Store (iOS) or the Google Play Store (Android) to download and install the Segway-Ninebot App. Please note that there are multiple Segway and Ninebot models with different functions, and some of the functions mentioned herein may not be applicable to your unit. The manufacturer reserves the right to change the design and functionality of the SuperScooter product and documentation without prior notice.

© 2022 Ninebot (Beijing) Tech Co. Ltd. All rights reserved.

(※The Segway-Ninebot App can support SuperScooter with built-in Bluetooth)



Scan the QR code to download  
the Segway-Ninebot app

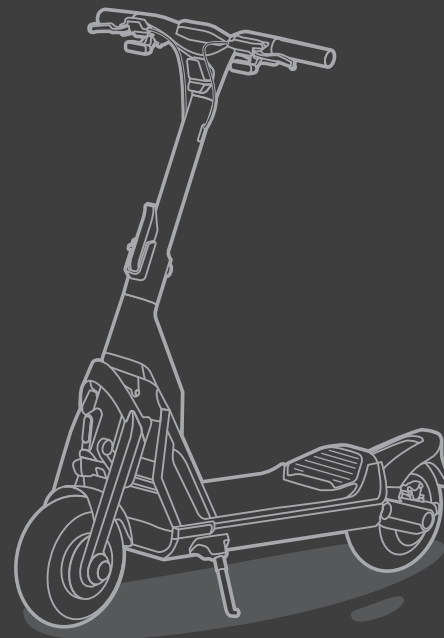

The manufacturer reserves the right to make changes to the product, release firmware updates, and update this manual at any time.

Visit [www.segway.com](http://www.segway.com) or check the Segway-Ninebot app to download the latest user materials. You must install the app, activate your scooter, and obtain the latest updates and safety instructions.

---

The pictures shown are for illustration purposes only. The actual product may vary.

**SEGWAY** *GT*  
Manuel du produit

## ■ Schéma et fonctions

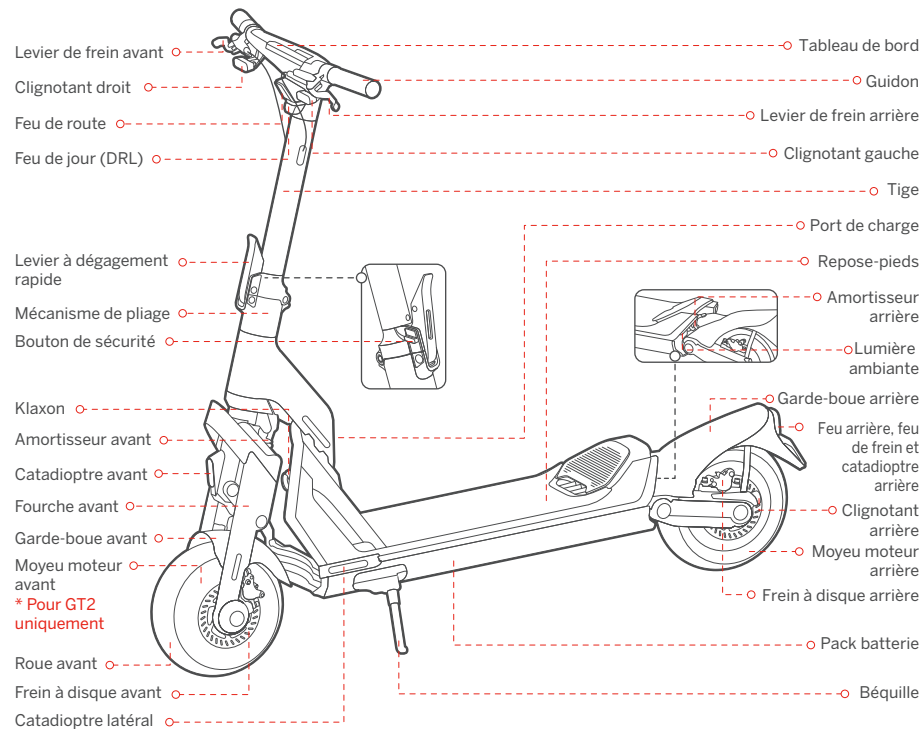

## Fonctions du guidon

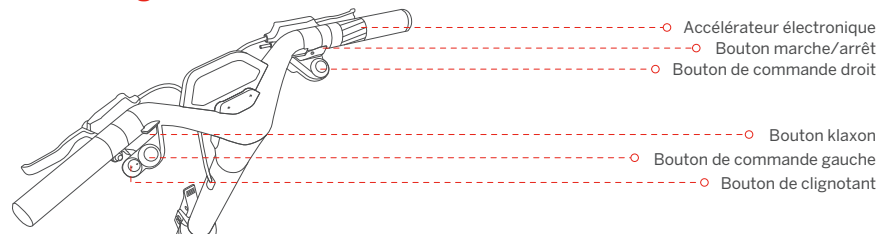

Nom	Fonction	Méthode de fonctionnement
Bouton marche/arrêt	Marche/arrêt	Appuyez sur le bouton marche/arrêt pour allumer le scooter. Appuyez et maintenez pour l'éteindre. Remarque: Uniquement disponible lorsque le scooter n'est pas verrouillé.
	Réveiller l'écran	Appuyez sur le bouton marche/arrêt pour réveiller l'écran lorsque l'écran s'assombrit automatiquement.
	Retour au mode de vitesse précédent	Lorsque le scooter passe automatiquement en mode PARK, appuyez sur le bouton marche/arrêt pour revenir au mode de vitesse précédent.
	Confirmer le mot de passe Bluetooth	Lors de la connexion au scooter via l'application Segway-Ninebot, appuyez sur le bouton marche/arrêt pour confirmer le mot de passe Bluetooth.
Bouton de commande gauche	Allumer/éteindre le feu de route	Tournez le bouton de commande gauche dans le sens horaire/antihoraire pour éteindre/allumer le feu de route.
	Activer/désactiver le mode croisière	Appuyez sur le bouton de commande gauche pour activer le mode Croisière et le scooter roulera à une vitesse constante. Appuyez à nouveau pour l'éteindre.
	Basculer entre 1WD et 2WD	Lorsque le scooter est à l'arrêt complet, maintenez enfoncé le bouton de commande gauche pour basculer entre 1WD et 2WD. * Pour GT2 uniquement.
Bouton de commande droit	Changement de mode	Tournez dans le sens horaire/antihoraire pour basculer entre les modes de vitesse.
	Activer le mode BOOST	1) Appuyez sur le bouton de commande droit pour activer le mode BOOST. * En mode RACE uniquement. 2) Appuyez à nouveau sur ou changez le mode de vitesse pour l'éteindre. * Pour GT2 uniquement.
	Passer en mode MARCHÉ	Pour GT1 : Lorsque le scooter est à l'arrêt complet, appuyez sur le bouton de commande droit pour passer en mode WALK. À ce stade, appuyez à nouveau sur le bouton de commande droit pour revenir au mode de vitesse précédent. Pour GT2 : Lorsque le scooter est à l'arrêt complet, maintenez enfoncé le bouton de commande droit pour passer en mode WALK. À ce stade, appuyez à nouveau sur le bouton de commande droit et maintenez-le enfoncé pour revenir au mode de vitesse précédent.
Accélérateur électronique	Accélérer	Tournez l'accélérateur électronique pour accélérer.
Bouton de clignotant	Activer/désactiver le clignotant gauche/droite	Appuyez sur le côté gauche/droit du bouton des clignotants, le clignotant gauche/droit s'éteindra après trois clignotements. Appuyez et maintenez le côté gauche/droit du bouton de clignotant, le clignotant gauche/droit continuera à clignoter jusqu'à ce qu'il soit relâché.
Bouton klaxon	Allumer le klaxon	Appuyez sur le bouton Klaxon, le scooter émettra un bip.



## Tableau de bord

GT1

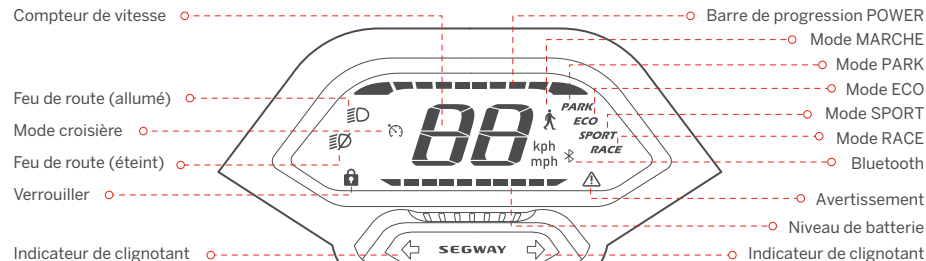

GT2

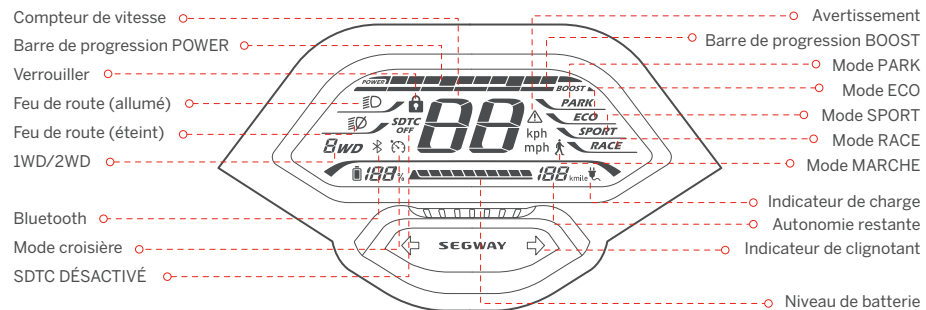

Symbole	Nom	Signification	Description
<b>POWER</b>	Barre de progression POWER	Le symbole affiche la puissance de sortie du moteur du scooter.	
<b>BB</b>	Compteur de vitesse	Le symbole affiche la vitesse actuelle du scooter.	
<b>SDTC OFF</b>	SDTC DÉSACTIVÉ (GT2)	Le symbole indique que la fonctionnalité SDTC (Segway Dynamic Traction Control) est désactivée.	1) Avec les deux roues motrices, la fonction SDTC est activée automatiquement dans les modes autres que RACE. Remarque : cette fonction permet d'éviter le patinage des roues et de maintenir la stabilité lors de l'accélération. 2) Avec une roue motrice, la fonction SDTC s'éteint automatiquement en mode RACE.
	Mode croisière	Le symbole indique que le mode Croisière est activé.	1) En mode ECO, SPORT ou RACE, appuyez sur le bouton de commande gauche pour activer le mode Croisière lorsque la vitesse est $\geq 5$ km/h (3.1 mph). Une fois allumé, le scooter roulera à la vitesse actuelle. 2) Désactivez le mode croisière avec les méthodes suivantes: Méthode 1: Tournez l'accélérateur électronique ou serrez les leviers de frein. Méthode 2: Appuyez sur le bouton de commande gauche. Méthode 3: Changez le mode de vitesse. <b>⚠</b> N'activez PAS le mode croisière dans des environnements complexes, des intempéries ou des conditions routières indésirables. Un grave danger ou des blessures peuvent survenir.
	Verrouiller	Lorsque l'icône s'allume, cela signifie que le scooter est verrouillé.	Lorsque le scooter est verrouillé via l'application Segway-Ninebot : 1) L'écran deviendra sombre après 3 secondes, à ce stade, appuyez sur le bouton marche/arrêt pour réveiller l'écran. 2) Le scooter sonnera l'alarme avec des lumières clignotantes lorsqu'il est déplacé pendant 3 secondes. 3) Le scooter continuera à émettre un bip lorsqu'il est déplacé pendant 10 secondes, et si le scooter est à nouveau déplacé dans les 60 secondes, le bip ne s'arrêtera pas. Lorsque le scooter est déverrouillé, il s'éteindra automatiquement s'il n'y a aucune opération dans les 10 minutes. Remarque : Activez/désactivez cette fonctionnalité via l'application Segway-Ninebot.
<b>1WD</b>	1WD/2WD (GT2)	L'icône 1WD indique que le scooter est en mode une roue motrice. L'icône 2WD indique que le scooter est en mode deux roues motrices.	
	Niveau de batterie (GT2)	Le symbole affiche le pourcentage restant de la batterie en pourcentage de batterie et en barres de batterie.	
	Niveau de batterie (GT1)	Le symbole affiche la charge restante de la batterie dans la barre de batterie.	
<b>BOOST</b>	Barre de progression BOOST	Le symbole affiche le temps d'accélération disponible restant du mode BOOST.	1) Appuyez sur le bouton de commande droit pour activer le mode BOOST. * En mode RACE uniquement. 2) Tournez la manette des gaz pour accélérer plus vite. 3) Appuyez à nouveau sur l'interrupteur de commande droit ou changez le mode de vitesse pour l'éteindre. <b>⚠</b> Lorsque le mode BOOST est activé, le scooter accélère plus rapidement. N'appliquez PAS cette fonctionnalité dans des environnements complexes, des intempéries ou des conditions routières indésirables. Un grave danger ou des blessures peuvent survenir.
	Bluetooth	Le symbole indique que le scooter est connecté à l'application Segway-Ninebot.	
	Avertissement	Le symbole indique que le scooter a détecté une erreur. Le code d'erreur s'affichera sur le tableau de bord. Voir page 8 pour les causes possibles et les solutions.	
<b>188</b>	Kilométrage restant	Le symbole affiche l'autonomie restante du scooter.	
	Indicateur de charge	Le symbole indique que le scooter est en charge.	

## Présentation des modes de vitesse

Mode/modèle	GT1 (Limite de vitesse)	GT2 (Limite de vitesse)	Méthodes de commutation
 (MARCHE)	6 km/h (3,7 mi/h)	6 km/h (3,7 mi/h)	1) Lorsque le scooter est à l'arrêt complet, tournez le bouton de commande droit. 2) Pour GT1 : appuyez sur le bouton de commande droit. Pour GT2 : maintenez enfoncé le bouton de commande droit.
<b>PARK</b>	0 km/h (0 mi/h)	0 km/h (0 mi/h)	Tournez le bouton de commande droit. Remarque: lorsque le scooter est en mode ECO, SPORT ou RACE, le scooter entrera automatiquement en mode PARK dans les circonstances suivantes : 1) Parquez-vous ou arrêtez-vous plus de 5 secondes après avoir roulé. 2) Garez-vous ou arrêtez-vous pendant plus de 20 secondes lorsque vous ne roulez pas. * À ce stade, appuyez sur le bouton marche/arrêt pour revenir au mode précédent.
<b>ECO</b>	40 km/h (24,9 mi/h)	40 km/h (24,9 mi/h)	Tournez le bouton de commande droit.
<b>SPORT</b>	60 km/h (37,3 mi/h)	70 km/h (43,5 mi/h)	Tournez le bouton de commande droit.
<b>RACE</b>	60 km/h (37,3 mi/h)	70 km/h (43,5 mi/h)	Tournez le bouton de commande droit.

## Ajustement de l'amortisseur

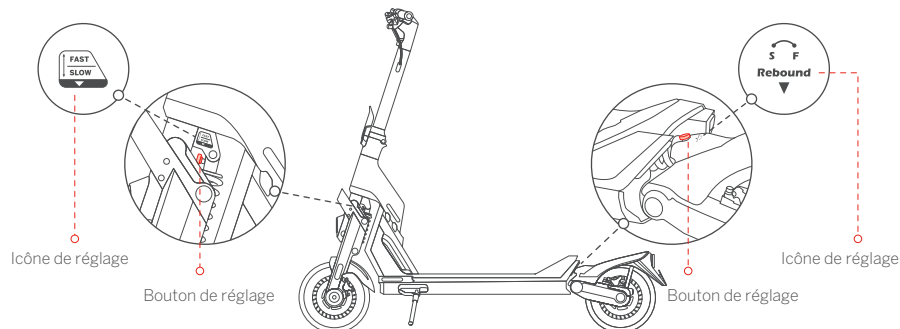

S (rebound lent) : augmentez la résistance au rebond en tournant le bouton de réglage dans le sens des aiguilles d'une montre.  
F (rebound rapide) : diminuez la résistance au rebond en tournant le bouton de réglage dans le sens inverse des aiguilles d'une montre.  
Remarque: l'amortisseur est réglé sur sa position par défaut avant de quitter l'usine. Veuillez suivre les étapes ci-dessus pour l'ajuster en fonction de vos habitudes de conduite.

## Spécifications

	Élément		Paramètre		
			Segway SuperScooter GT1	Segway SuperScooter GT2	
Produit	Nom			Segway SuperScooter GT1	Segway SuperScooter GT2
	Modèle			GT1P	GT2P
	Longueur × Largeur × Hauteur			Environ 1485 × 656 × 1308 mm (58,5 × 25,8 × 51,5 po)	
	Plié: Longueur × Largeur × Hauteur			Environ 1485 × 656 × 860 mm (58,5 × 25,8 × 33,9 po)	
Conducteur	Poids net			Environ 47,6 kg (105 livres)	Environ 52,6 kg (116 livres)
	Poids max.			150 kg (331 livres)	
	Âge recommandé			14 à 60 ans	
	Hauteur requise			120 - 200 cm (3' 11" - 6' 6" )	
Machine	Empattement			1147 mm (45,2 po)	
	Garde au sol			140 mm (5,5 po)	
	Système de conduite			1WD (une roue motrice)	2WD (deux roues motrices)
	Vitesse max. <sup>[1]</sup>			Environ 60 km/h (37,3 mi/h)	Environ 70 km/h (43,5 mi/h)
	Autonomie théorique <sup>[2]</sup>			Environ 70 km (43,5 miles)	Environ 90 km (55,9 miles)
	Autonomie moyenne <sup>[3]</sup>			Environ 50 km (31,1 miles)	Environ 60 km (37,3 miles)
	Pente max.			Environ 23 %	Environ 30 %
	Terrain traversable			Asphalte/chaussée plate : obstacles < 3 cm (1,2 po) ; espaces < 3 cm (1,2 po)	
	Température de fonctionnement			-10 à 40°C (14 à 104°F)	
	Température de stockage			-20 à 45°C (-4 à 113°F)	
	Protection IP			IPX4	
	Durée de charge (simple) <sup>[4]</sup>			Environ 12 h	Environ 16 h
		Environ 6 h	Environ 8 h		
Batterie	Modèle			NDAF5020A	NDAF5030A
	Tension nominale			50,4 V $\equiv$	
	Vitesse de charge max.			58,8V $\equiv$	
	Énergie nominale			1008Wh	1512Wh
	Capacité nominale			20 Ah	30 Ah
	Température ambiante de charge			0 à 40°C (32 à 104°F)	
	Système de gestion de batterie			Protection surchauffe, court-circuit, surintensité et surdécharge et surcharge	
Moteur	Type de moteur			Moyeu moteur refroidi par air	
	Puissance nominale			1,4 kW, 1400 W	1,5 kW*2, 1500 W*2
	Puissance max.			3 kW, 3000 W	3 kW*2, 3000 W*2

	Élément	Paramètre
Chargeur	Modèle	NBW58D802D0D
	Tension d'entrée	100-240 V-
	Tension de sortie max.	58,8V ---
	Puissance de sortie	0,1kW, 115,6W
	Puissance nominale	57,8V --- 2,0A
Pneu	Type	Pneus tubeless auto-obturants de 11 pouces
	Pression des pneus	32psi
	Matériau	Caoutchouc
Autres	Modes de vitesse	Mode MARCHÉ, mode PARK, mode ECO, mode SPORT et mode RACE
	Système de suspension	Suspension avant et arrière à ressort
		Amortisseur réglable avant et arrière
	Système de freinage	Frein à disque avant et frein à disque arrière

[1] : Avertissement : Il est votre obligation légale de vous conformer à la législation et au règlement locaux quand vous utilisez ce produit. Dans certains États aux États-Unis, un kick scooter électronique n'est pas permis d'utiliser à la route publique (c'est-à-dire « la route »), si la capacité de la vitesse maximale, le poids/ ou d'autres caractéristiques qui ne se conforment pas à au règlement obligatoire imposé par la législation. Avec le respect de la contrainte de la capacité de la vitesse maximale, certains États exigent que la vitesse maximale d'un kick scooter électronique doit être plafonné/ limité à un certain mile par heure s'il est pour l'utilisation dans la route, et la plafond/ la limite varie selon les États différents. Par exemples, les États qui imposent à cette contrainte de la capacité de la vitesse maximale comprennent New York, Florida, Arizona, New Jersey etc. Si vous avez l'intention d'utiliser ce produit sur la route dans un État qui impose à la contrainte de la vitesse maximale, vous DEVEZ sélectionner un mode de vitesse exact de ce produit pour d'être sûr que la capacité de la vitesse maximale est inférieure à ce mode de vitesse conforme par la législation. Dans l'éventualité d'où la capacité de la vitesse maximale d'un mode le plus bas d'un produit dépasse néanmoins la contrainte de la capacité de la vitesse maximale imposée par l'État pour l'utilisation en route. Vous ne devez pas utiliser ce produit dans la route dans cet État. En outre, un pays pourrait avoir d'autres législation réglementant l'utilisation dans la route de ce produit, comme exigence de la vitesse maximale ou du casque. En plus de la législation de pays, il y aurait d'autres contraintes ou interdictions supplémentaires pour l'utilisation de ce kick scooter électronique par législation et/ou règlement locaux. Pour l'utilisation tout terrain de ce produit, il y aurait d'autres contraintes et/ou limitation imposés par le propriétaire ou d'autres. L'application de ce produit peut offrir les informations utiles supplémentaires liées à ce cas.

**Avis de non-responsabilité : Ce n'est pas un avis ou un conseil légal. L'information fournie dans ce présent document (sur l'application compris) est seulement dans le but de votre confort et les informations. Il n'est pas destiné à tous les législation et/ou règlement qui pourraient être applicable à ce produit. Segway et Ninebot rejettent explicitement par ce document présent toute garantie et/ou représentation, expresse ou implicite, l'exhaustivité relatifs, l'exactitude, la mise à jour de ces informations. Segway et/ou Ninebot réserve le droit mais n'a pas l'obligation de corriger, mettre en œuvre et/ou mettre à jour les informations. Vous devez utiliser ce produit à votre propre risque et péril. C'est votre responsabilité d'apprendre et comprendre tous les législations et/ou règlements, exigence, interdiction, contrainte et/ou limitation imposés par la législation entière, une autorité gouvernementale, un tribunal, une partie privée ou autres qui peuvent s'appliquer à votre utilisation de ce produit.**

[2] : autonomie théorique : testé en roulant avec une batterie pleine, charge de 75kg (165 lbs), 25°C (77°F), à la vitesse moyenne de 20 km/h (12,4 mph) sur chaussée.

[3] : autonomie moyenne : testé en roulant avec une batterie pleine, charge de 75kg (165 lbs), 25°C (77°F), à la vitesse moyenne de 40 km/h (24,9 mph) en moyenne sur la chaussée.

\* Certains des facteurs qui influent sur l'autonomie comprennent : la vitesse, le nombre de démarrages et d'arrêts, la température ambiante, etc.

[4] : Charge unique : courant d'entrée nominal jusqu'à 2 ampères lors de la charge avec un seul chargeur. Double charge : courant d'entrée nominal jusqu'à 4 ampères lors de la charge avec deux chargeurs spécifiés par le fabricant.

## 3 Défaillances et solutions communes

Code d'erreur	Causes possibles	Solution
0	Anomalie de l'accélérateur électronique	Veuillez contacter le service après-vente ou un revendeur agréé.
1	Échec de la communication du tableau de bord	
2	Échec de la communication de la batterie	
3	Anomalie des clignotants	
4	Anomalie du feu de route	
5	Détection d'eau en haut de la tige	
6	Protection contre les surtensions du contrôleur de moteur	Veuillez essayer de charger le scooter.
7	Protection contre les sous-tensions du contrôleur de batterie/moteur	
8	Température élevée du scooter	Veuillez essayer d'appliquer une dissipation thermique pour le scooter.
9	Température élevée de la batterie	Veuillez essayer d'appliquer une dissipation thermique pour le scooter.
10	Basse température de la batterie	Veuillez essayer de réchauffer le scooter.
11	Température élevée de la roue avant	Veuillez essayer d'appliquer une dissipation thermique pour la roue avant.
12	Décrochage de la roue avant	Veuillez redémarrer le scooter et réessayer.
13	Erreur de capteur de courant de roue avant	Veuillez contacter le service après-vente ou un revendeur agréé.
14	Surintensité de la roue avant	Veuillez redémarrer le scooter et réessayer.
15	Défaillance de phase du moteur de la roue avant	Veuillez contacter le service après-vente ou un revendeur agréé.
16	Température élevée de la roue arrière	Veuillez essayer d'appliquer une dissipation thermique pour la roue arrière.
17	Décrochage de la roue arrière	Veuillez redémarrer le scooter et réessayer.
18	Erreur de capteur de courant de roue motrice arrière	Veuillez contacter le service après-vente ou un revendeur agréé.
19	Surintensité de la roue arrière	Veuillez redémarrer le scooter et réessayer.
20	Défaillance de phase du moteur de la roue arrière	Veuillez contacter le service après-vente ou un revendeur agréé.
21	Erreur du capteur à effet Hall du moteur arrière	
22	Erreur du capteur à effet Hall du moteur avant	

## Certifications

Ce produit est certifié ANSI / CAN / UL-2272.

La batterie est conforme à NU/DOT 38.3

La batterie est conforme à la norme ANSI/CAN/UL 2271.

Déclaration de conformité avec la Federal Communications Commission (FCC) pour les Etats-Unis

Cet appareil est conforme à la partie 15 des règles FCC. L'utilisation du produit est soumise aux deux conditions suivantes : (1)

Ce produit ne peut causer d'interférences nuisibles et (2) il doit pouvoir recevoir toute interférence, notamment toute interférence susceptible de provoquer un fonctionnement indésirable.

Tout changement ou modification non expressément approuvé par la partie responsable de la conformité peut annuler le droit de l'utilisateur à utiliser l'équipement.

NOTE

Cet équipement a été testé et jugé conforme aux limites d'un appareil numérique de classe B, conformément à la partie 15 des Règles de la FCC. Ces limites sont établies pour apporter une protection raisonnable contre les interférences nuisibles dans une installation résidentielle. Cet équipement dégage, utilise et peut émettre des fréquences radio et s'il n'est pas installé et utilisé conformément aux instructions, il peut interférer avec les communications radio. Il n'y a toutefois aucune garantie que cette interférence ne se produira pas dans une installation particulière. Si cet équipement cause une interférence nuisible pour la réception de la radio ou de la télévision, ce qui peut être déterminé en éteignant et en allumant l'équipement, l'utilisateur est encouragé à essayer de corriger l'interférence en prenant une ou plusieurs des mesures suivantes :

- Réorienter ou déplacer l'antenne réceptrice.
- Augmenter la séparation entre l'équipement et le récepteur.
- Brancher l'équipement sur une prise d'un circuit différent de celui auquel le récepteur est connecté.
- Demandez l'aide du distributeur ou d'un technicien radio/télé.

Cet équipement est conforme aux limites d'exposition aux radiations de la IC définies pour un environnement non contrôlé. Cet équipement doit être installé et utilisé à une distance minimale de 20 cm entre le radiateur et votre corps.

Déclaration de conformité à Industry Canada (IC) pour le Canada

Cet appareil est conforme aux normes RSS d'Industrie Canada exemptées de licence. L'utilisation du produit est soumise aux deux conditions suivantes : (1) Ce produit ne peut causer d'interférences nuisibles et (2) il doit pouvoir recevoir toute interférence, notamment toute interférence susceptible de provoquer un fonctionnement indésirable du produit.

CAN ICES-3 (B)/NMB-3(B)

Le présent appareil est conforme aux CNR d'Industrie Canada applicables aux appareils radio exempts de licence.

L'exploitation est autorisée aux deux conditions suivantes : (1) l'appareil ne doit pas produire de brouillage, et (2) l'utilisateur de

l'appareil doit accepter tout brouillage radioélectrique subi, même si le brouillage est susceptible d'en compromettre le fonctionnement."

Ni Segway Inc. ni Ninebot ne sont responsables d'aucune altération ni modification non expressément approuvée par Segway Inc. ou Ninebot. Ce type de modifications ou d'altération pourraient annuler l'autorisation de l'utilisateur de faire fonctionner le produit.

Model: GT1P

FCC ID: 2ALS8-KS0008

IC: 22636-KS0008

Model: GT2P

FCC ID: 2ALS8-KS0009

IC: 22636-KS0009

## Marque déposée

Segway, Segway GT, Segway-Ninebot et le Rider Design sont des marques déposées de Segway Inc. ; Android est une marque commerciale de Google Inc., App Store est une marque de service d'Apple Inc. Les propriétaires respectifs se réservent les droits de leurs marques commerciales et droits d'auteur, etc. mentionnés dans ce manuel.

Nous nous sommes efforcés d'inclure des descriptions et des instructions pour toutes les fonctions du SuperScooter au moment de l'impression. Cependant, en raison de l'amélioration constante des fonctionnalités de l'appareil et des modifications de conception, votre SuperScooter peut différer légèrement de celui présenté dans ce document. Visitez l'Apple App Store (iOS) ou Google Play Store (Android) pour télécharger et installer l'application Segway-Ninebot. Veuillez noter qu'il existe plusieurs modèles Segway et Ninebot ayant différentes fonctions, et certaines des fonctions mentionnées ici peuvent ne pas concerner votre appareil. Le fabricant se réserve le droit de modifier l'apparence et la fonctionnalité du produit et de la documentation SuperScooter sans préavis.

© 2022 Ninebot (Beijing) Tech Co. Ltd. Tous droits réservés.

(※L'application Segway-Ninebot peut prendre en charge le SuperScooter avec Bluetooth intégré)



Scannez le QR code pour télécharger  
l'application Segway-Ninebot

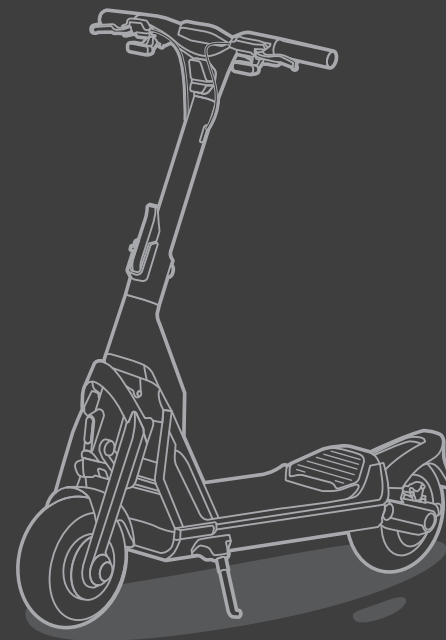

Le fabricant se réserve le droit d'apporter des modifications au produit, de publier des mises à jour du firmware et de mettre à jour ce manuel à tout moment.

Visitez [www.segway.com](http://www.segway.com) ou consultez l'application Segway-Ninebot pour télécharger les derniers documents destinés à l'utilisateur. Vous devez installer l'application, activer votre scooter et obtenir les dernières mises à jour et consignes de sécurité.

Les images sont présentées à titre indicatif uniquement. Le produit réel peut varier.

**SEGWAY GT**  
Manual del producto

## Diagrama y funciones

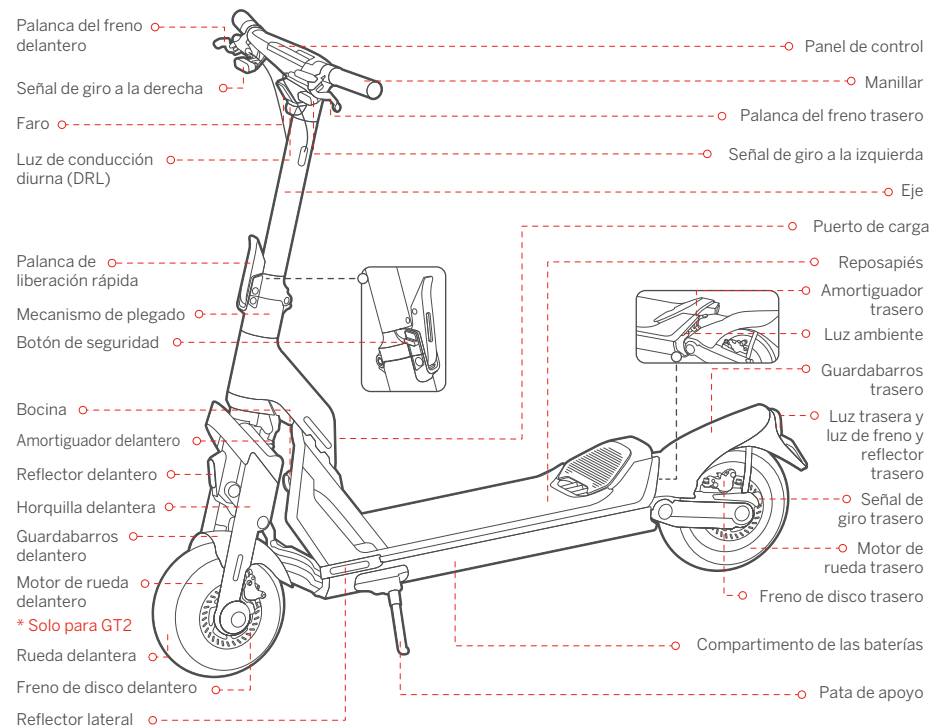

## Funciones del manillar

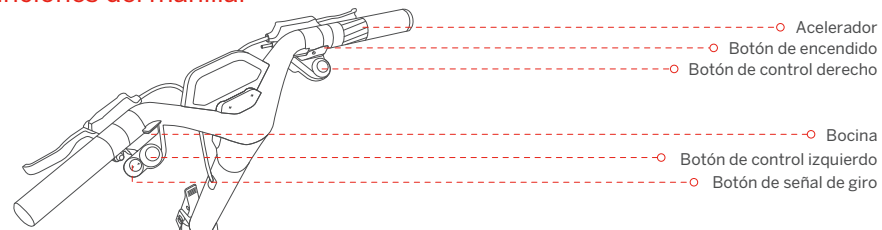

Nombre	Función	Método de funcionamiento
Botón de encendido	Encender/Apagar	Pulse el botón de encendido para encender el patinete. Manténgalo pulsado para apagarlo. Nota: Solo disponible cuando el patinete no está bloqueado.
	Activar la pantalla	Pulse el botón de encendido para activar la pantalla cuando se atenúe automáticamente.
	Volver al modo de velocidad anterior	Cuando el patinete pase automáticamente al modo de ESTACIONAMIENTO, pulse el botón de encendido para volver al modo de velocidad anterior.
	Confirmar la contraseña de Bluetooth	Mientras se conecta al patinete a través de la aplicación Segway-Ninebot, pulse el botón de encendido para confirmar la contraseña de Bluetooth.
Botón de control izquierdo	Encender/Apagar el faro	Gire el botón de control izquierdo a la derecha/izquierda para apagar/encender el faro.
	Activar/Desactivar el modo crucero	Pulse el botón de control izquierdo para activar el modo crucero, y el patinete circulará a una velocidad constante. Pulse nuevamente para apagarlo.
	Cambiar entre 1WD y 2WD	Cuando el patinete esté completamente parado, mantenga pulsado el botón de control izquierdo para cambiar entre 1WD y 2WD. * Solo para GT2.
Botón de control derecho	Cambiar de modo	Gire a la derecha/izquierda para cambiar entre los modos de velocidad.
	Activar el modo de ACELERAR	1) Presione el interruptor de control derecho para activar el modo BOOST. * Solo en modo de CARRERA. 2) Presione nuevamente o cambie el modo de velocidad para apagarlo. * Solo para GT2.
	Cambiar al modo de PASEO	Para GT1: Cuando el vehículo esté totalmente parado, presione el botón de control derecho para cambiar al modo de PASEO. En este punto, vuelva a presionar el botón de control derecho para volver al modo de velocidad anterior. Para GT2: Cuando el vehículo esté totalmente parado, mantenga presionado el botón de control derecho para cambiar al modo de PASEO. En este punto, mantenga presionado el botón de control derecho nuevamente para volver al modo de velocidad anterior.
Acelerador	Acelerar	Gire el acelerador para aumentar la velocidad.
Botón de señal de giro	Enciende/Apaga la señal izquierda/derecha	Pulse el lado izquierdo/derecho del botón de señal de giro, la señal de giro a la izquierda/derecha se apagará después de tres parpadeos. Mantenga pulsado el lado izquierdo/derecho del botón de señal de giro. La señal de giro a la izquierda/derecha seguirá parpadeando hasta que se suelte.
Bocina	Enciende la bocina	Presione el botón de la bocina, el vehículo emitirá un pitido.

## Panel de control

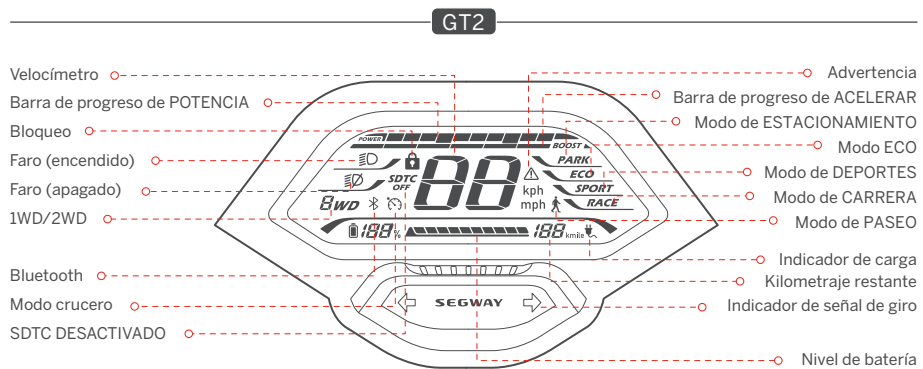
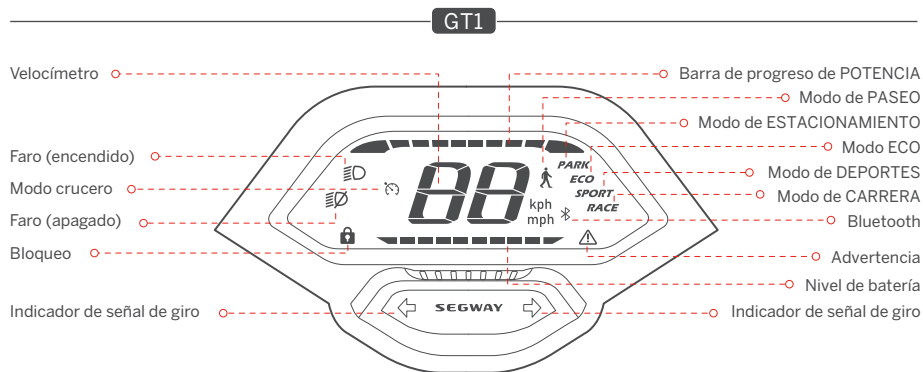

Símbolo	Nombre	Significado	Descripción
<b>POWER</b>	Barra de progreso de POTENCIA	El símbolo muestra la corriente de salida del motor del patinete.	
<b>BB</b>	Velocímetro	El símbolo muestra la velocidad actual del patinete.	
<b>SDTC OFF</b>	SDTC DESACTIVADO(GT2)	El símbolo indica que la función SDTC (Segway Dynamic Traction Control) está desactivada.	1) Con tracción en dos ruedas, la función SDTC se enciende automáticamente en modos diferentes al modo de CARRERA. Nota: Esta función ayuda a prevenir el deslizamiento de las ruedas y a mantener la estabilidad al acelerar. 2) Con tracción en una rueda, la función SDTC se apaga automáticamente en el modo de CARRERA.
	Modo crucero	El símbolo indica que el modo crucero está activado.	1) En el modo ECO, de DEPORTES o de CARRERA, pulse el botón de control izquierdo para activar el modo crucero cuando la velocidad sea $\geq 5$ km/h (3,1 mph). Una vez encendido, el patinete navegará a la velocidad actual. 2) Desactive el modo crucero con los siguientes métodos: Método 1: gire el acelerador o apriete las palancas de freno. Método 2: pulse el botón de control izquierdo. Método 3: cambie el modo de velocidad. <b>⚠</b> NO encienda el modo crucero en entornos complejos, mal tiempo o condiciones indeseables de la vía. Pueden producirse lesiones o peligros graves.
	Bloqueo	Cuando el icono se enciende, significa que el patinete está bloqueado.	Cuando el patinete esté bloqueado a través de la aplicación Segway-Ninebot: 1) La pantalla se oscurecerá en 3 segundos. En este punto, pulse el botón de encendido para activar la pantalla. 2) El patinete hará sonar la alarma con luces intermitentes cuando se mueva durante 3 segundos. 3) El patinete seguirá emitiendo un pitido cuando se mueva durante 10 segundos, y si se vuelve a mover en 60 segundos, el pitido no se detendrá. Cuando el patinete esté desbloqueado, se apagará automáticamente si no se realiza ninguna operación en 10 minutos. Nota: Habilite/Deshabilite esta función a través de la aplicación Segway-Ninebot.
<b>BWD</b>	1WD/2WD (GT2)	El icono 1WD indica que el patinete está en modo de tracción en una rueda. El icono 2WD indica que el patinete está en modo de tracción en dos ruedas.	
	Nivel de batería (GT2)	El símbolo muestra la carga restante de la batería en porcentaje de batería y barra de batería.	
	Nivel de batería (GT1)	El símbolo muestra la carga restante de la batería en la barra de la batería.	
<b>BOOST</b>	Barra de progreso de ACELERAR	El símbolo muestra el tiempo de aceleración disponible restante del modo BOOST.	1) Presione el interruptor de control derecho para activar el modo BOOST. * Solo en modo de CARRERA. 2) Gira el acelerador para acelerar más rápido. 3) Presione el interruptor de control derecho nuevamente o cambie el modo de velocidad para apagarlo. <b>⚠</b> Cuando se activa el modo de ACELERAR, el vehículo acelerará más rápido. NO aplique esta función en entornos complejos, con mal tiempo o en condiciones indeseables de la carretera. Pueden producirse lesiones o peligros graves.
	Bluetooth	El símbolo indica que el patinete está conectado a la aplicación Segway-Ninebot.	
	Advertencia	El símbolo indica que el patinete ha detectado un error. El código de error se mostrará en el panel de control. Consulte la página 8 para conocer las posibles causas y soluciones.	
<b>188</b> <sub>kmh</sub>	Kilometraje restante	El símbolo muestra el kilometraje restante del patinete.	
	Indicador de carga	El símbolo indica que el patinete se está cargando.	

## Introducción a los modos de velocidad

Modo/Modelo	GT1 (Límite de velocidad)	GT2 (Límite de velocidad)	Métodos de cambio
 (PASEO)	6 km/h (3,7 mph)	6 km/h (3,7 mph)	1) Cuando el vehículo esté completamente parado, gire el botón de control derecho. 2) Para GT1: presione el botón de control derecho. Para GT2: mantenga presionado el botón de control derecho.
<b>PARK</b>	0 km/h (0 mph)	0 km/h (0 mph)	Gire el botón de control derecho. Nota: Cuando el patinete esté en modo ECO, de DEPORTES o de CARRERA, el patinete entrará automáticamente en el modo de ESTACIONAMIENTO en las siguientes circunstancias: 1) Estacione o pare por más de 5 segundos después de conducir. 2) Estacione o pare por más de 20 segundos cuando no esté conduciendo. * En este punto, pulse el botón de encendido para volver al modo anterior.
<b>ECO</b>	40 km/h (24,9 mph)	40 km/h (24,9 mph)	Gire el botón de control derecho.
<b>SPORT</b>	60 km/h (37,3 mph)	70 km/h (43,5 mph)	Gire el botón de control derecho.
<b>RACE</b>	60 km/h (37,3 mph)	70 km/h (43,5 mph)	Gire el botón de control derecho.

## Ajuste del amortiguador

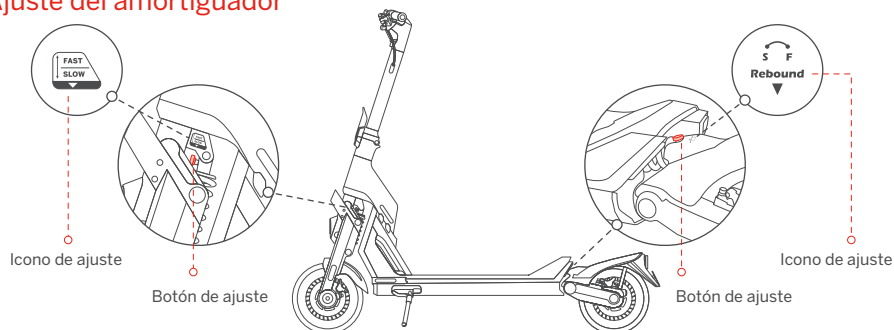

S (rebote lento): aumente la resistencia al rebote girando el botón de ajuste a la derecha.

F (rebote rápido): disminuya la resistencia al rebote girando el botón de ajuste a la izquierda.

Nota: El amortiguador se establece en la posición predeterminada antes de salir de fábrica. Siga los pasos anteriores para ajustarlo de acuerdo con sus hábitos de conducción.

## Especificaciones

Elemento		Parámetro	
Producto	Nombre	Segway SuperScooter GT1	Segway SuperScooter GT2
	Modelo	GT1P	GT2P
	Largo × ancho × alto	Aprox. 1485 × 656 × 1308 mm (58,5 × 25,8 × 51,5 pulg.)	
	Plegado: Largo × ancho × alto	Aprox. 1485 × 656 × 860 mm (58,5 × 25,8 × 33,9 pulg.)	
Conductor	Peso neto	Aprox. 47,6 kg (105 lb)	Aprox. 52,6 kg (116 lb)
	Máx. carga útil	150 kg (331 lb)	
	Edad recomendada	De 14 a 60 años	
Máquina	Altura requerida	De 120 a 200 cm (de 3' 11" a 6' 6" )	
	Distancia entre ejes	1147 mm (45,2 pulg.)	
	Distancia al suelo	140 mm (5,5 pulg.)	
	Sistema de conducción	IWD (tracción en una rueda)	2WD (tracción en dos ruedas)
	Máx. velocidad <sup>[1]</sup>	Aprox. 60 km/h (37,3 mph)	Aprox. 70 km/h (43,5 mph)
	Rango teórico <sup>[2]</sup>	Aprox. 70 km (43,5 millas)	Aprox. 90 km (55,9 millas)
	Rango típico <sup>[3]</sup>	Aprox. 50 km (31,1 millas)	Aprox. 60 km (37,3 millas)
	Máx. pendiente	Aprox. 23 %	Aprox. 30%
	Terreno transitable	Pavimento de asfalto/plano; obstáculos <3 cm (1,2 pulg.); espacios <3 cm (1,2 pulg.)	
	Temperatura de funcionamiento	De -10 °C a 40 °C (de 14 °F a 104 °F)	
Temperatura de almacenamiento	De -20 °C a 45 °C (de -4 °F a 113 °F)		
Clasificación IP	IPX4		
Duración de la carga (única) <sup>[4]</sup>	Aprox. 12 h	Aprox. 16 h	
Duración de la carga (doble) <sup>[4]</sup>	Aprox. 6 h	Aprox. 8 h	
Batería	Modelo	NDAF5020A	NDAF5030A
	Voltaje nominal	50,4 V ---	
	Máx. voltaje de carga	58,8 V ---	
	Energía nominal	1008 Wh	1512 Wh
	Capacidad nominal	20 Ah	30 Ah
	Temperatura ambiente de carga	De 0 a 40 °C (de 32 a 104 °F)	
	Sistema de gestión de la batería	Protección contra sobrecalentamiento, cortocircuito, sobrecorriente, sobredescarga y sobrecarga	
Motor	Tipo de motor	Motor de rueda refrigerado por aire	
	Corriente nominal	1,4 kW, 1400 W	1,5 kW × 2, 1500 W × 2
	Máx. potencia	3 kW, 3000 W	3 kW × 2, 3000 W × 2



	Elemento	Parámetro
Cargador	Modelo	NBW58D802D0D
	Voltaje de entrada	De 100 a 240 V~
	Máx. voltaje de salida	58,8 V ----
	Corriente de salida	0,1 kW, 115,6 W
	Salida nominal	57,8 V, ----, 2,0 A
Neumático	Tipo	Neumáticos sin cámara autosellantes de 11 pulgadas
	Presión de los neumáticos	32 psi
	Material	Caucho
Otros	Modos de velocidad	Modo de PASEO, modo de ESTACIONAMIENTO, modo ECO, modo de DEPORTES y modo de CARRERA
	Sistema de suspensión	Suspensión delantera y trasera
		Amortiguador ajustable delantero y trasero
	Sistema de frenos	Freno de disco delantero y freno de disco trasero

[1]: Advertencia: es su deber legal cumplir con las leyes y regulaciones de tránsito locales al usar este producto. En los Estados Unidos, en ciertos Estados, no se permite el uso de un patinete eléctrico en la vía pública (es decir, "on-road"), si su capacidad máxima de velocidad, peso y/u otras características no cumplen con los requisitos obligatorios impuesto por la ley. Con respecto a la restricción de la capacidad de velocidad máxima, ciertos estados exigen que la capacidad de velocidad máxima de un patinete eléctrico tenga un límite máximo de millas por hora si es para uso en carretera, y el límite máximo varía en diferentes estados. A modo de ejemplo, los Estados que imponen dicha restricción de capacidad de velocidad máxima incluyen Nueva York, Florida, Arizona, Nueva Jersey, etc. En el caso de que pretenda utilizar este producto en carretera en un estado que impone dicha restricción de capacidad de velocidad máxima, DEBE seleccionar un modo de velocidad inferior adecuado de este Producto para asegurarse de que la capacidad de velocidad máxima del producto en dicho modo de velocidad cumpla con la ley. En caso de que la capacidad de velocidad máxima del modo de velocidad más bajo de este producto exceda la restricción de capacidad de velocidad máxima impuesta por un estado para uso en carretera, no deberá usar este producto en carretera en ese estado. Además, un estado puede tener otra ley que regule el uso en carretera de este producto, como el requisito de velocidad máxima y/o el requisito de casco. Además de la ley estatal, puede haber otras restricciones o prohibiciones en el uso de patinetes eléctricos por parte de la ley y/o los reglamentos locales. Para el uso fuera de la carretera de este producto, puede haber otras restricciones y/o limitaciones impuestas por el dueño de la propiedad u otros. La aplicación del producto puede proporcionar información útil adicional relacionada con este asunto.

**Descargo de responsabilidad: esto no es una opinión legal ni un consejo legal. La información proporcionada en este documento (incluso en la aplicación) es solo para su conveniencia e información. No pretende cubrir todas las leyes y/o reglamentos que puedan ser aplicables a este producto. Segway y Ninebot renuncian explícitamente por la presente a cualquier y toda garantía y/o representación, expresa o implícita, relacionada con la integridad, precisión y actualización de dicha información. Segway y/o Ninebot se reservan el derecho pero no la obligación de corregir, implementar y/o actualizar la información. Deberá utilizar la información bajo su propio riesgo. Es su exclusiva responsabilidad aprender y comprender todas y cada una de las leyes y/o reglamentos, requisitos, prohibiciones, restricciones y/o limitaciones impuestas por la ley, autoridad gubernamental, tribunal, parte privada u otros que puedan aplicarse a su uso de este producto.**

[2]: Rango teórico: probado mientras se conduce con la batería llena, 75 kg (165 lb) de carga, 25 °C (77 °F), a una velocidad de 20 km/h (12,4 mph) de promedio sobre pavimento.

[3]: Rango típico: probado mientras se conduce con la batería llena, 75 kg (165 lb) de carga, 25 °C (77 °F), a una velocidad de 40 km/h (24,9 mph) de promedio sobre pavimento.

\* Algunos de los factores que afectan al rango incluyen: velocidad, número de arranques y paradas, temperatura ambiente, etc.

[4]: Carga única: corriente de entrada nominal de hasta 2 amperios cuando se carga con un solo cargador. Carga dual: corriente de entrada nominal de hasta 4 amperios cuando se carga con dos cargadores especificados por el fabricante.

## Fallos y soluciones habituales

Código de error	Posibles causas	Solución
0	Anormalidad del acelerador	Póngase en contacto con el servicio posventa o un distribuidor autorizado.
1	Fallo de comunicación del panel de control	
2	Fallo de comunicación de la batería	
3	Anormalidad de las señales de giro	
4	Anormalidad de faro	Póngase en contacto con el servicio posventa o un distribuidor autorizado.
5	Detección de agua en la parte superior del eje	
6	Protección contra sobretensión del controlador del motor	Intente cargar el patinete.
7	Protección contra baja tensión del controlador del motor/batería	
8	Temperatura alta del patinete	Intente aplicar disipación de calor al patinete.
9	Temperatura alta de la batería	Intente aplicar disipación de calor al patinete.
10	Temperatura baja de la batería	Intente calentar el patinete.
11	Temperatura alta de la rueda motriz delantera	Intente aplicar disipación de calor para la rueda motriz delantera.
12	Parada de la rueda motriz delantera	Reinicie el patinete y vuelva a intentarlo.
13	Error del sensor de corriente de la rueda motriz delantera	Póngase en contacto con el servicio posventa o un distribuidor autorizado.
14	Sobrecorriente en la rueda motriz delantera	Reinicie el patinete y vuelva a intentarlo.
15	Fallo de fase del motor de la rueda motriz delantera	Póngase en contacto con el servicio posventa o un distribuidor autorizado.
16	Temperatura alta de la rueda motriz trasera	Intente aplicar disipación de calor a la rueda motriz trasera.
17	Parada de la rueda motriz trasera	Reinicie el patinete y vuelva a intentarlo.
18	Error del sensor de corriente de la rueda motriz trasera	Póngase en contacto con el servicio posventa o un distribuidor autorizado.
19	Sobrecorriente en la rueda motriz trasera	Reinicie el patinete y vuelva a intentarlo.
20	Fallo de fase del motor de la rueda motriz trasera	Póngase en contacto con el servicio posventa o un distribuidor autorizado.
21	Error del sensor de pasillo del motor trasero	
22	Error del sensor de pasillo del motor delantero	

## 4 Certificaciones

Este producto cumple con las normativas ANSI/CAN/UL-2272.

La batería es conforme con UN/DOT 38.3.

La batería cumple con ANSI/CAN/UL-2271.

Declaración de Conformidad de la Comisión Federal de Comunicaciones (FCC) de EE. UU.

Este dispositivo es conforme con la sección 15 de las normas FCC. El funcionamiento está sujeto a las siguientes dos condiciones: (1) Este dispositivo no puede causar interferencias dañinas y (2) este dispositivo debe aceptar cualquier interferencia recibida, incluidas las interferencias que puedan provocarle un funcionamiento no deseado.

Cualquier cambio o modificación no aprobado expresamente por la parte responsable del cumplimiento podría anular la autoridad del usuario para operar el equipo.

### NOTA

Este equipo ha sido probado y cumple con los límites para un dispositivo digital de Clase B, de acuerdo con la sección 15 de las normas FCC. Estos límites están diseñados para proporcionar una protección razonable contra interferencias perjudiciales en una instalación residencial. Este equipo genera, utiliza y puede irradiar energía de radiofrecuencia y, si no se instala y utiliza de acuerdo con las instrucciones, puede causar interferencias perjudiciales en las comunicaciones de radio. Sin embargo, no existe garantía de que no puedan producirse interferencias en una instalación en particular. Si este equipo provoca interferencias dañinas a la recepción de radio o televisión, que pueden determinarse encendiendo y apagando el aparato, se aconseja al usuario que corrija la interferencia aplicando una o varias de las siguientes medidas:

- Reorientar o recolocar la antena receptora.
- Aumentar la separación entre el equipo y el receptor.
- Conectar el equipo a un enchufe de un circuito distinto del que va conectado el receptor.
- Consultar al distribuidor o a un técnico de radio/TV con experiencia

Este equipo cumple los límites de exposición de radiación de la FCC establecidos para un entorno no controlado. Este equipo debe instalarse y utilizarse con una distancia mínima de 20 cm entre el radiador y su cuerpo.

Cumplimiento de Conformidad Industrial para Canadá (IC)

Este dispositivo cumple con los estándares RSS exentos de licencia de Industry Canada. El funcionamiento está sujeto a las siguientes dos condiciones: (1) este dispositivo no puede causar interferencias, y (2) este dispositivo debe aceptar cualquier interferencia, incluidas las interferencias que puedan causar un funcionamiento no deseado del dispositivo.

CAN ICES-3 (B)/NMB-3(B)

Le présent appareil est conforme aux CNR d'Industrie Canada applicables aux appareils radio exempts de licence.

L'exploitation est autorisée aux deux conditions suivantes : (1) l'appareil ne doit pas produire de brouillage, et (2) l'utilisateur de

l'appareil doit accepter tout brouillage radioélectrique subi, même si le brouillage est susceptible d'en compromettre le fonctionnement.

Ni Segway Inc. ni Ninebot se hacen responsables de cambios o modificaciones no autorizados expresamente por Segway Inc. o Ninebot. Tales modificaciones podrían invalidar el permiso del usuario para usar el equipo.

Model: GT1P

FCC ID: 2ALS8-KS0008

IC: 22636-KS0008

Model: GT2P

FCC ID: 2ALS8-KS0009

IC: 22636-KS0009

## 5 Marca comercial

Segway, Segway GT, Segway-Ninebot y Rider Design son marcas comerciales de Segway Inc.; Android es una marca comercial de Google Inc., App Store es una marca de servicio de Apple Inc. Los respectivos propietarios se reservan los derechos de sus marcas comerciales y derechos de autor, etc. a los que se hace referencia en este manual.

Hemos intentado incluir descripciones e instrucciones de todas las funciones del SuperScooter en el momento de la impresión. Sin embargo, debido a la mejora constante de las funciones del producto y a los cambios en el diseño, es posible que su SuperScooter presente ligeras diferencias respecto al que se muestra en este documento. Visite Apple App Store (iOS) o Google Play Store (Android) para descargar e instalar la aplicación Segway-Ninebot. Tenga en cuenta que disponemos de varios modelos de Segway y Ninebot con diferentes funciones, y algunas de las funciones mencionadas en este documento puede no tenerlas su unidad. El fabricante se reserva el derecho a modificar el diseño y las funciones del producto SuperScooter y la documentación sin previo aviso.

© 2022 Ninebot (Beijing) Tech Co. Ltd. Todos los derechos reservados.

(※La aplicación Segway-Ninebot es compatible con SuperScooter con Bluetooth integrado)



Escanee el código QR para descargar la aplicación Segway-Ninebot

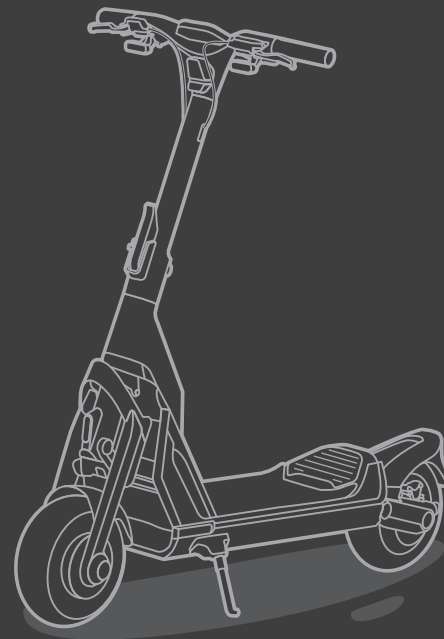

El fabricante se reserva el derecho de realizar cambios en el producto, publicar actualizaciones de firmware y actualizar este manual en cualquier momento.

Visite [www.segway.com](http://www.segway.com) o consulte la aplicación Segway-Ninebot para descargar los materiales más recientes para el usuario. Debe instalar la aplicación, activar el patinete y obtener las últimas actualizaciones e instrucciones de seguridad.

Las imágenes que se muestran son solo para fines ilustrativos. El producto real puede variar.

**SEGWAY** *GT*

Руководство по использованию изделия

## □ Схема и функции

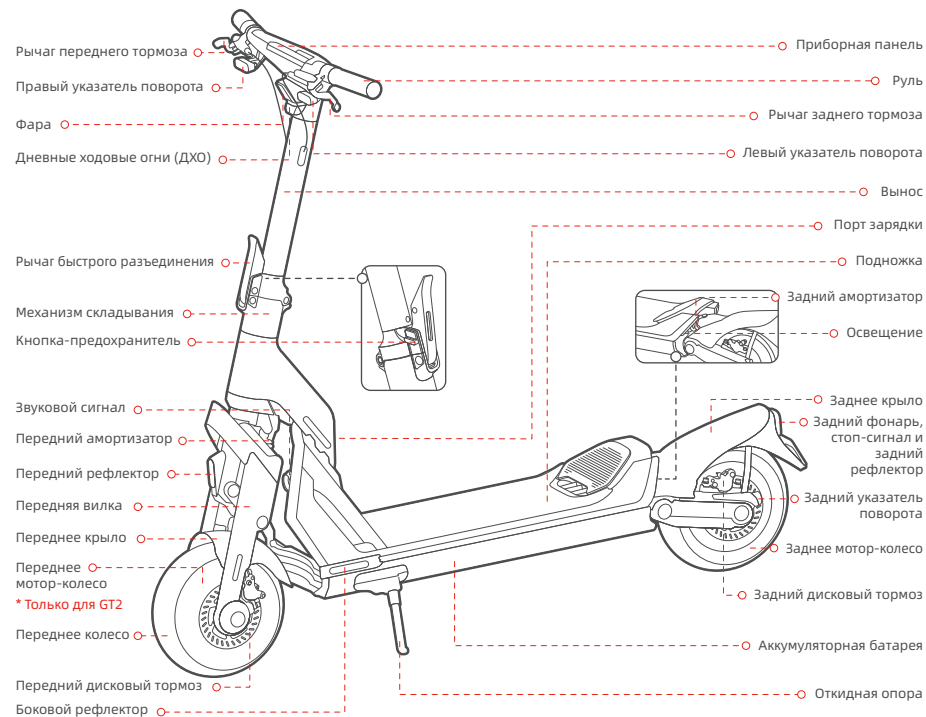

## Функции руля

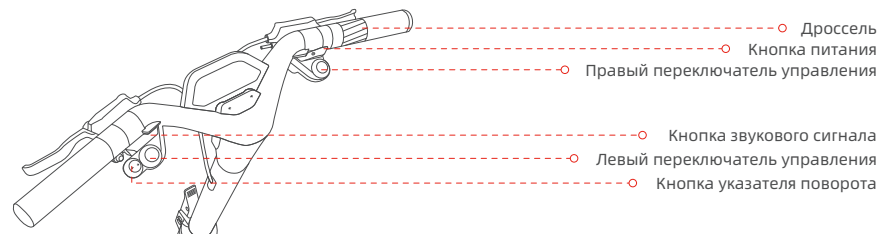

Наименование	Функция	Способ работы
Кнопка питания	Включение/выключение питания	Нажмите кнопку питания, чтобы включить самокат. Нажмите и удерживайте, чтобы выключить его. Примечание. Доступно только тогда, когда самокат не заблокирован.
	Активация экрана	Нажмите кнопку питания, чтобы вывести экран из спящего режима, когда экран автоматически погаснет.
	Возврат к предыдущему скоростному режиму	Когда самокат автоматически переходит в режим ПАРКОВКА, нажмите кнопку питания, чтобы вернуться в предыдущий скоростной режим.
	Подтверждение пароля Bluetooth	При подключении к самокату через приложение Segway-Ninebot нажмите кнопку питания, чтобы подтвердить пароль Bluetooth.
Левый переключатель управления	Включение/выключение фары	Поверните левый переключатель управления по часовой / против часовой стрелки, чтобы выключить/включить фару.
	Включение/выключение крейсерского режима	Нажмите левый переключатель управления, чтобы включить крейсерский режим, и самокат будет двигаться с постоянной скоростью. Нажмите еще раз, чтобы выключить его.
	Переключение между 1WD и 2WD	Когда самокат полностью остановится, нажмите и удерживайте левый переключатель управления для переключения между режимами 1WD и 2WD. * Только для GT2.
Правый переключатель управления	Переключение режимов	Вращайте по часовой стрелке / против часовой стрелки для переключения между скоростными режимами.
	Активация режима BOOST	1) Нажмите правый переключатель управления, чтобы активировать режим BOOST. * Только в режиме ГОНКА. 2) Нажмите еще раз или переключите режим скорости, чтобы выключить его. * Только для GT2.
	Переключение в режим ХОДЬБА	Для GT1: Когда самокат полностью остановится, нажмите правый переключатель управления, чтобы переключиться в режим ХОДЬБА. На этом этапе снова нажмите правый переключатель управления, чтобы вернуться к предыдущему скоростному режиму. Для GT2: Когда самокат полностью остановится, нажмите и удерживайте правый переключатель управления, чтобы переключиться в режим ХОДЬБА. На этом этапе снова нажмите и удерживайте правый переключатель управления, чтобы вернуться к предыдущему скоростному режиму.
Дроссель	Увеличение скорости	Поверните дроссель, чтобы увеличить скорость.
Кнопка указателя поворота	Включение/выключение левого/правого сигнала	Нажмите левую/правую сторону кнопки указателей поворота, левый/правый указатель поворота выключится после трех миганий. Нажмите и удерживайте левую/правую сторону кнопки сигнала поворота, левый/правый указатель поворота будет продолжать мигать, пока кнопка не будет отпущена.
Кнопка звукового сигнала	Включение звукового сигнала	Нажмите кнопку звукового сигнала, самокат издает один звук.

## Приборная панель

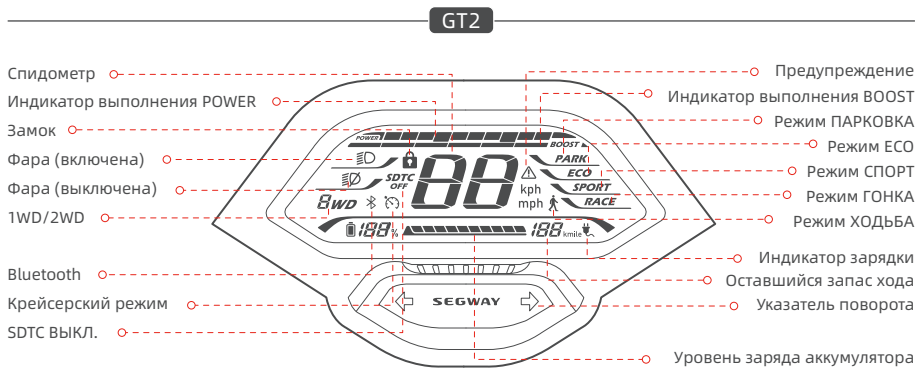
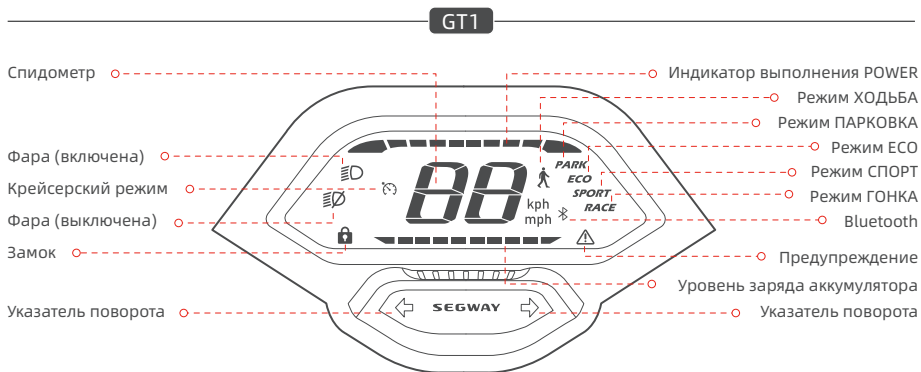

Условное обозначение	Наименование	Значение	Описание
<b>POWER</b>	Индикатор выполнения POWER	Символ отображает выходную мощность двигателя самоката.	
<b>BB</b>	Спидометр	Символ отображает текущую скорость самоката.	
<b>SDTC OFF</b>	SDTC ВЫКЛ.(GT2)	Этот символ указывает на то, что функция SDTC (Segway Dynamic Traction Control) отключена.	1) При приводе на два колеса функция SDTC автоматически включается в режимах, отличных от ГОНКА. Примечание. Эта функция помогает предотвратить пробуксовку колес и поддерживать устойчивость при ускорении. 2) При использовании привода на одно колесо функция SDTC автоматически отключается в режиме ГОНКА.
	Крейсерский режим	Символ указывает на то, что активирован крейсерский режим.	1) В режиме ECO, СПОРТ или ГОНКА нажмите левый переключатель управления, чтобы включить крейсерский режим при скорости $\geq 5$ км/ч (3,1 мили/ч). После включения самокат будет двигаться в крейсерском режиме с текущей скоростью. 2) Выключите крейсерский режим следующими способами: Способ 1: Поверните дроссель или нажмите рычаги тормоза. Способ 2: Нажмите левый переключатель управления. Способ 3: Переключите скоростной режим. <b>⚠</b> НЕ включайте крейсерский режим в сложных условиях, при плохой погоде или неблагоприятных дорожных условиях. Возможна серьезная опасность или травма.
	Замок	Когда значок загорается, это означает, что самокат заблокирован.	Если самокат заблокирован через приложение Segway-Ninebot: 1) Экран погаснет через 3 секунды, в этот момент нажмите кнопку питания, чтобы включить экран. 2) Самокат подаст сигнал тревоги миганием огней, если он будет перемещаться в течение 3 секунд. 3) Самокат будет продолжать подавать звуковой сигнал, если перемещение продолжается в течение 10 секунд, и если самокат снова будет перемещен в течение 60 секунд, звуковой сигнал не прекратится. Когда самокат разблокирован, он автоматически отключается, если в течение 10 минут не выполняются никакие действия. Примечание. Включите/отключите эту функцию через приложение Segway-Ninebot.
<b>1WD</b>	Привод на 1 колесо/привод на 2 колеса (GT2)	Значок 1WD указывает на то, что самокат находится в режиме привода на одно колесо. Значок 2WD указывает на то, что самокат находится в режиме привода на два колеса.	
	Уровень заряда аккумулятора (GT2)	Символ отображает оставшийся заряд аккумулятора в процентах и на шкале заряда аккумулятора.	
	Уровень заряда аккумулятора (GT1)	Символ отображает оставшийся заряд аккумулятора на шкале аккумулятора.	
<b>BOOST</b>	Индикатор выполнения BOOST	Символ отображает оставшееся доступное время разгона в режиме BOOST.	1) Нажмите правый переключатель управления, чтобы активировать режим BOOST. * Только в режиме ГОНКА. 2) Поверните дроссельную заслонку, чтобы ускориться быстрее. 3) Нажмите правый переключатель управления еще раз или переключите режим скорости, чтобы выключить его. <b>⚠</b> Когда включен режим BOOST, самокат будет ускоряться быстрее. НЕ применяйте эту функцию в сложных условиях, плохой погоде или неблагоприятных дорожных условиях. Возможна серьезная опасность или травма.
	Bluetooth	Символ указывает на то, что самокат подключен к приложению Segway-Ninebot.	
	Предупреждение	Символ указывает на то, что самокат обнаружил ошибку. Код ошибки отобразится на приборной панели. См. стр. 8 для ознакомления с возможными причинами и решениями.	
<b>188</b> <small>миль</small>	Оставшийся запас хода	Символ отображает оставшийся запас хода самоката.	
	Индикатор зарядки	Символ указывает на то, что самокат заряжается.	

## Общие сведения о скоростных режимах

Режим/ модель	GT1 (Ограничение скорости)	GT2 (Ограничение скорости)	Способы переключения
 (ХОДЬБА)	3,7 мили/ч (6 км/ч)	3,7 мили/ч (6 км/ч)	1) Когда самокат полностью остановится, поверните правый переключатель управления. 2) Для GT1: нажмите правый переключатель управления. Для GT2: нажмите и удерживайте правый переключатель управления.
<b>PARK</b>	0 мили/ч (0 км/ч)	0 мили/ч (0 км/ч)	Поверните правый переключатель управления. Примечание. Когда самокат находится в режиме ECO, СПОРТ или ГОНКА, самокат автоматически перейдет в режим ПАРКОВКА в следующих случаях: 1) Припаркуйтесь или остановитесь более чем на 5 секунд после поездки. 2) Припаркуйтесь или остановитесь более чем на 20 секунд, когда вы не едете. * На этом этапе нажмите кнопку питания, чтобы вернуться в предыдущий режим.
<b>ECO</b>	24,9 мили/ч (40 км/ч)	24,9 мили/ч (40 км/ч)	Поверните правый переключатель управления.
<b>SPORT</b>	37,3 мили/ч (60 км/ч)	43,5 мили/ч (70 км/ч)	Поверните правый переключатель управления.
<b>RACE</b>	37,3 мили/ч (60 км/ч)	43,5 мили/ч (70 км/ч)	Поверните правый переключатель управления.

## Регулировка амортизатора

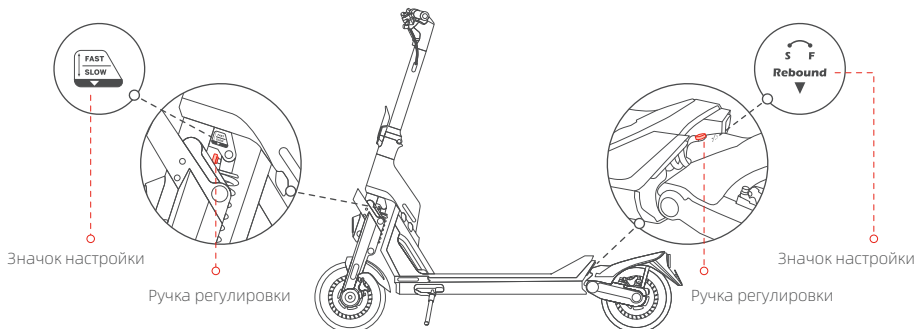

S (медленный отскок): Увеличьте сопротивление отбоя, вращая ручку регулировки по часовой стрелке.  
F (быстрый отскок): Уменьшите сопротивление отбоя, повернув ручку регулировки против часовой стрелки.  
Примечание. Перед отправкой с завода амортизатор устанавливается в положение по умолчанию. Следуйте инструкциям выше, чтобы отрегулировать его в соответствии с вашими привычками вождения.

## Технические характеристики

Элемент		Параметр	
Продукт	Наименование	Segway SuperScooter GT1	Segway SuperScooter GT2
	Модель	GT1P	GT2P
	Длина x Ширина x Высота	Прибл. 1485 × 656 × 1308 мм (58,5 × 25,8 × 51,5 дюйма)	
	В сложенном виде: Длина x Ширина x Высота	Прибл. 1485 × 656 × 860 мм (58,5 × 25,8 × 33,9 дюйма)	
Пользователь	Вес нетто	Прибл. 47,6 кг (105 фунт)	Прибл. 52,6 кг (116 фунта)
	Макс. полезная нагрузка	150 кг (331 фунт)	
Машина	Рекомендуемый возраст	14-60 лет	
	Требуемый рост	120-200 см (3'11"-6'6")	
	Колесная база	1147 мм (45,2 дюйма)	
	Дорожный просвет	140 мм (5,5 дюйма)	
	Система привода	1WD (привод на одно колесо)	2WD (привод на два колеса)
	Макс. скорость	Прибл. 60 км/ч (37,3 мили/ч)	Прибл. 70 км/ч (43,5 мили/ч)
	Теоретическая дальность хода <sup>[1]</sup>	Прибл. 70 км (43,5 мили)	Прибл. 90 км (55,9 мили)
	Стандартная дальность хода <sup>[2]</sup>	Прибл. 50 км (31,1 мили)	Прибл. 60 км (37,3 мили)
	Макс. уклон	Приблизительно 23%	Приблизительно 30%
	Проходимая местность	Асфальт / ровное покрытие; препятствия < 3 см (1,2 дюйма); зазоры < 3 см (1,2 дюйма)	
Рабочая температура	-10-40 °C (14-104 °F)		
Температура хранения	-20-45 °C (-4-113 °F)		
Класс IP-защиты	IPX4		
Аккумулятор	Продолжительность зарядки (одинарная) <sup>[3]</sup>	Прибл. 12 ч	Прибл. 16 ч
	Продолжительность зарядки (двойная) <sup>[3]</sup>	Прибл. 6 ч	Прибл. 8 ч
	Модель	NDAF5020A	NDAF5030A
	Номинальное напряжение	50,4 В	
	Макс. напряжение зарядки	58,8 В	
	Номинальная энергия	1008 Втч	1512 Втч
	Номинальная емкость	20 Ач	30 Ач
	Температура окружающей среды при зарядке	0-40 °C (32-104 °F)	
	Система управления аккумулятором	Защита от перегрева, короткого замыкания, перегрузки по току, чрезмерного разряда и чрезмерного заряда	
	Двигатель	Тип двигателя	Мотор-колесо с воздушным охлаждением
Номинальная мощность		1,4 кВт, 1400 Вт	1,5 кВт*2, 1500 Вт*2
Макс. мощность		3 кВт, 3000 Вт	3 кВт*2, 3000 Вт*2

	Элемент	Параметр
Зарядное устройство	Модель	NBW58D802D0D
	Входное напряжение	100-240 В ~
	Макс. Выходное напряжение	58,8 В $\overline{=}$
	Выходная мощность	0,1 кВт, 115,6 Вт
	Номинальная выходная мощность	57,8 В $\overline{=}$ 2,0 А
Шина	Тип	11-дюймовые самоклеивающиеся бескамерные шины
	Давление в шинах	32 фунт/кв. дюйм
	Материал	Резина
Прочее	Скоростные режимы	Режимы ХОДЬБА, ПАРКОВКА, ЕСО, СПОРТ и ГОНКА
	Система подвески	Передняя и задняя пружинная подвеска
		Регулируемый передний и задний амортизаторы
	Тормозная система	Передний дисковый тормоз и Задний дисковый тормоз

[1]: Теоретическая дальность хода: ходовые испытания проводились с полностью заряженным аккумулятором, нагрузкой 75 кг (165 фунтов), при температуре 25 °C (77 °F), при движении со средней скоростью 20 км/ч (12,4 мили/ч) на твердом покрытии.

[2]: Стандартная дальность хода: ходовые испытания проводились с полностью заряженным аккумулятором, нагрузкой 75 кг (165 фунтов), при температуре 25 °C (77 °F), при движении со средней скоростью 40 км/ч (24,9 мили/ч) на твердом покрытии.

\* На дальность хода влияют такие факторы, как вес пользователя, количество троганий и остановок, температура окружающей среды и т. д.

[3]: Одиночная зарядка: номинальный входной ток до 2 А при зарядке одним зарядным устройством.

Двойная зарядка: номинальный входной ток до 4 Ампер при зарядке двумя зарядными устройствами, указанными производителем.

## 3 Распространенные неполадки и способы их устранения

Код ошибки	Возможные причины	Решение
0	Неисправность дросселя	Обратитесь в сервисную службу или к официальному дилеру.
1	Сбой связи с приборной панелью	
2	Сбой связи с аккумулятором	
3	Неисправность указателей поворотов	
4	Неисправность фары	
5	Обнаружена вода в верхней части выноса	
6	Защита от перенапряжения контроллера двигателя	Попробуйте зарядить самокат.
7	Защита от пониженного напряжения аккумулятора/контроллера двигателя	
8	Высокая температура самоката	Попробуйте подождать, пока самокат остынет.
9	Высокая температура аккумулятора	Попробуйте подождать, пока самокат остынет.
10	Низкая температура аккумулятора	Попробуйте прогреть самокат.
11	Высокая температура переднего ведущего колеса	Попробуйте охладить переднее ведущее колесо.
12	Блокировка переднего ведущего колеса	Перезапустите самокат и попробуйте еще раз.
13	Ошибка датчика тока переднего ведущего колеса	Обратитесь в сервисную службу или к официальному дилеру.
14	Перегрузка по току переднего ведущего колеса	Перезапустите самокат и попробуйте еще раз.
15	Обрыв фазы двигателя переднего ведущего колеса	Обратитесь в сервисную службу или к официальному дилеру.
16	Высокая температура заднего ведущего колеса	Попробуйте охладить заднее ведущее колесо.
17	Блокировка заднего ведущего колеса	Перезапустите самокат и попробуйте еще раз.
18	Ошибка датчика тока заднего ведущего колеса	Обратитесь в сервисную службу или к официальному дилеру.
19	Перегрузка по току заднего ведущего колеса	Перезапустите самокат и попробуйте еще раз.
20	Обрыв фазы двигателя заднего ведущего колеса	Обратитесь в сервисную службу или к официальному дилеру.
21	Ошибка датчика Холла заднего двигателя	
22	Ошибка датчика Холла переднего двигателя	

## Сертификаты

Это изделие сертифицировано на соответствие ANSI/CAN/UL-2272.

Аккумулятор соответствует стандарту UN/DOT 38.3.

Аккумулятор соответствует требованиям ANSI/CAN/UL-2271.

Заявление Федеральной комиссии по связи (FCC) о соответствии для США

Это устройство соответствует части 15 правил FCC. Эксплуатация возможна при соблюдении следующих двух условий: (1) Это устройство не должно создавать вредные помехи, и (2) это устройство должно оставаться работоспособным при наличии любых помех, включая помехи, которые могут привести к неправильной работе.

### ПРИМЕЧАНИЕ

Это оборудование было протестировано и признано соответствующим ограничениям для цифровых устройств класса В в соответствии с частью 15 правил FCC. Эти ограничения разработаны для обеспечения разумной защиты от вредных помех при установке в жилых помещениях. Это оборудование генерирует, использует и может излучать радиочастотную энергию и, если оно установлено и используется не в соответствии с инструкциями, может создавать вредные помехи для радиосвязи. Однако нет гарантии, что помехи не возникнут при конкретной установке. Если это оборудование действительно создает недопустимые помехи для приема радио или телевидения, что можно определить путем включения и выключения оборудования, пользователю рекомендуется попытаться устранить помехи одним или несколькими из следующих способов:

- Изменить ориентацию или местоположение приемной антенны.
- Увеличить расстояние между оборудованием и приемником.
- Подключить оборудование к розетке в цепи, отличной от той, к которой подключен приемник.
- Обратиться за помощью к дилеру или опытному специалисту по радио/телевидению.

Заявление о соответствии требованиям Министерства промышленности Канады (IC) для Канады

Это устройство соответствует стандартам RSS Министерства промышленности Канады, не требующим лицензирования. Эксплуатация возможна при соблюдении следующих двух условий: (1) это устройство не должно создавать помехи, и (2) это устройство должно оставаться работоспособным при наличии любых помех, включая помехи, которые могут привести к неправильной работе устройства.

CAN ICES-3 (B)/NMB-3(B)

Le présent appareil est conforme aux CNR d'Industrie Canada applicables aux appareils radio exempts de licence.

L'exploitation est autorisée aux deux conditions suivantes : (1) l'appareil ne doit pas produire de brouillage, et (2) l'utilisateur de l'appareil doit accepter tout brouillage radioélectrique subi, même si le brouillage est susceptible d'en compromettre le fonctionnement.

Ни Segway Inc., ни Ninebot не несут ответственности за любые изменения или модификации, не одобренные явным образом

Segway Inc. или Ninebot. Такие модификации могут лишить пользователя права на эксплуатацию оборудования.

Model: GT1P

FCC ID: 2ALS8-KS0008

IC: 22636-KS0008

Model: GT2P

FCC ID: 2ALS8-KS0009

IC: 22636-KS0009

## Товарный знак

Segway, Segway GT, Segway-Ninebot и Rider Design являются товарными знаками Segway Inc.; Android является товарным знаком Google Inc., App Store является служебным знаком Apple Inc. Соответствующие владельцы оставляют за собой права на свои товарные знаки и авторство, упомянутые в этом руководстве.

По состоянию на момент печати мы постарались включить описания и инструкции для всех функций SuperScooter. Однако в связи с постоянным улучшением функций изделия и изменениями конструкции ваш SuperScooter может незначительно отличаться от изделия, описанного в этом документе. Посетите Apple App Store (iOS) или Google Play Store (Android), чтобы загрузить и установить приложение Segway-Ninebot. Обратите внимание, что существует несколько моделей Segway и Ninebot с разными функциями, и некоторые из функций, упомянутых здесь, могут быть неприменимы к вашему устройству. Производитель оставляет за собой право изменять без предварительного уведомления конструкцию, функции и документацию изделия SuperScooter.

© Ninebot (Beijing) Tech Co. Ltd., 2022. Все права защищены.

(※Приложение Segway-Ninebot может поддерживать SuperScooter со встроенным Bluetooth)





Отсканируйте QR-код, чтобы загрузить приложение Segway-Ninebot.

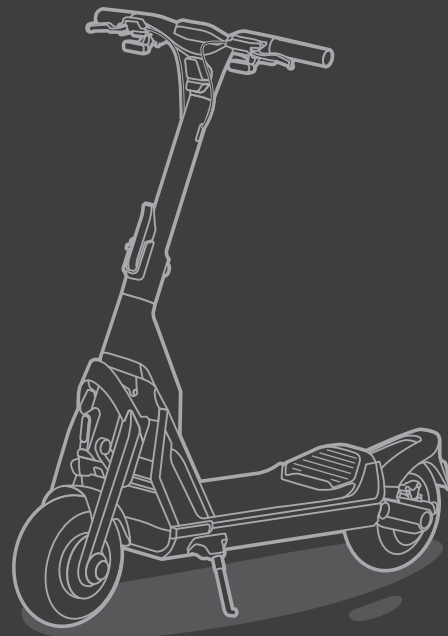

Производитель оставляет за собой право вносить изменения в изделие, выпускать обновления прошивки и обновлять это руководство в любое время.

Посетите сайт [www.segway.com](http://www.segway.com) или проверьте приложение Segway-Ninebot, чтобы загрузить новейшие материалы для пользователей. Необходимо установить приложение, активировать самокат и получить последние обновления и инструкции по безопасности.

Изображения приводятся исключительно в целях иллюстрации. Фактическое изделие может отличаться.

**SEGWAY GT**  
产品说明书

## 功能示意图

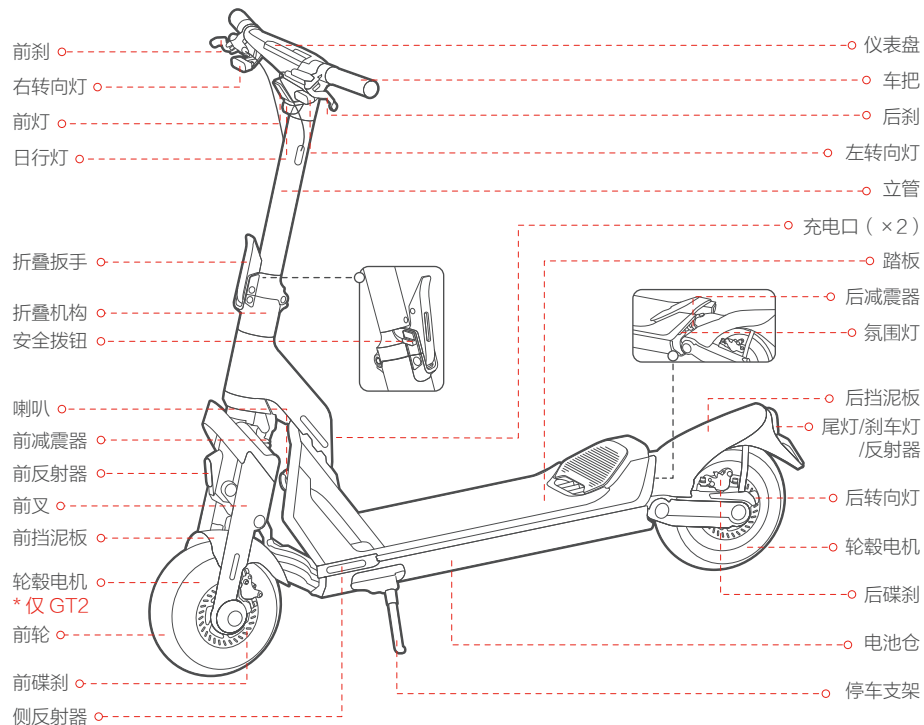

## 车把功能介绍

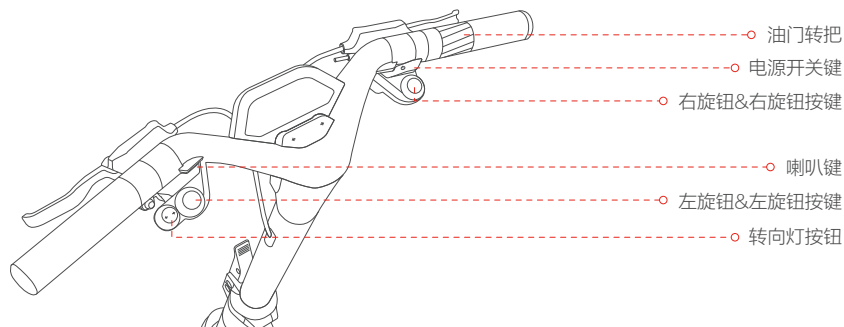

名称	功能	操作方法
电源开关	开启 / 关闭电源	短按电源开关开机，长按电源开关关机（未锁车时生效）。
	唤醒屏幕	短按电源开关即可唤醒屏幕。
	返回 PARK 之前模式	当滑板车自动进入 PARK 模式后，短按电源开关即可返回到之前模式。
左旋钮	确认蓝牙连接密码	通过 APP 连接滑板车时，短按电源开关确认蓝牙连接密码。
	开启 / 关闭前灯	顺 / 逆时针旋转左旋钮，关闭 / 开启前灯。
左旋扭按键	开启 / 关闭定速巡航功能	短按左旋扭按键，开启定速巡航功能，再次短按即可关闭。
	切换单双驱（仅 GT2 支持）	零速时，长按左旋扭按键切换单双驱。
右旋钮	切换速度模式	顺 / 逆时针旋转右旋钮，切换速度模式。
右旋扭按键	激活 BOOST 功能（仅 GT2 支持）	短按右旋扭按键，激活 BOOST 功能（仅在 RACE 模式下生效）。* 再次短按右旋扭按键或切换速度模式，即可退出。
	跳转至 WALK 模式	GT1: 零速时，短按右旋扭按键，跳转至 WALK 模式。 * 此时，再次短按右旋扭按键可返回到 WALK 之前模式。
		GT2: 零速时，长按右旋扭按键，跳转至 WALK 模式。 * 此时，再次长按右旋扭按键可返回到 WALK 之前模式。
油门转把	加速	旋转油门转把加速。
转向灯按钮	开启 / 关闭左右转向灯	短按转向灯按钮左 / 右侧，左 / 右转向灯闪烁三下后自动熄灭。长按一直闪烁，直至松开后熄灭。
喇叭键	开启喇叭	按下喇叭键，喇叭鸣叫一声。

## 仪表盘

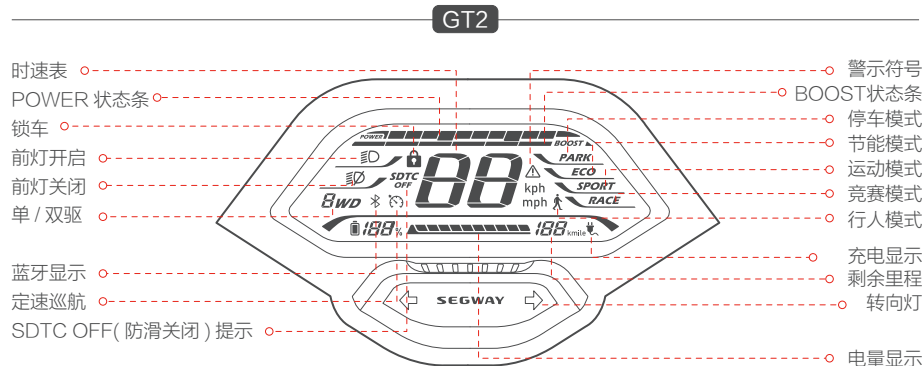
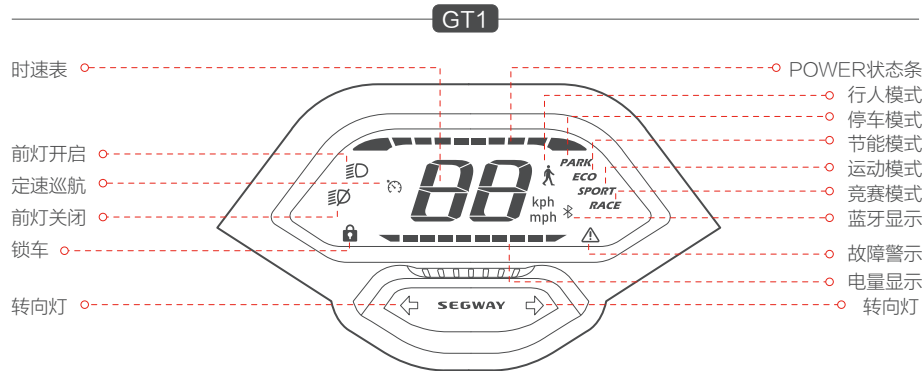

图标	名称	含义	介绍
<b>POWER</b>	POWER 状态条		显示滑板车电机当前输出功率。
<b>00</b>	时速表		显示滑板车当前行驶速度。
<b>SDTC OFF</b>	SDTC OFF( 防滑关闭) 提示	图标亮表示 SDTC( 防滑) 功能关闭。	<ol style="list-style-type: none"> <li>在非 RACE 模式下, 且为双驱时, 防滑功能默认开启。</li> <li>* 开启后, 当滑板车快速加速时, 可防止轮胎打滑, 以保持滑板车稳定性。</li> <li>单驱时, 防滑功能自动关闭。</li> </ol>
	定速巡航	图标亮表示定速巡航功能已开启。	<ol style="list-style-type: none"> <li>在 ECO、SPORT、RACE 模式下, 当滑板车速度 <math>\geq 5\text{km/h}</math> 时, 按下左旋钮按键, 滑板车进入定速巡航模式, 此时车辆保持当前车速行驶。</li> <li>拧动油门、捏住刹车把, 或者按下左旋钮按键, 或切换速度模式, 都可退出定速巡航模式。</li> <li><b>△</b> 请勿在路况复杂或恶劣天气的条件下, 开启定速巡航模式, 以免发生危险。</li> </ol>
	锁车	图标亮表示已锁车。	<p>当滑板车在锁车状态下: ( 仅可在 Segway-Ninebot APP 里锁车 )</p> <ol style="list-style-type: none"> <li>屏幕亮 3 秒后自动熄灭, 此时, 短按电源键唤醒屏幕。</li> <li>强行推行 3 秒, 整车灯光闪烁报警, 直至无推行行为。</li> <li>强行推行超过 10 秒, 或者 60 秒内再次被强行推行, 喇叭鸣叫报警, 直至无推行行为。</li> </ol> <p>当滑板车在未锁车状态下: 10 分钟内, 车辆无操作, 将自动关机。</p> <p>* 该功能可通过 APP 设置关闭 / 开启。</p>
<b>Bwd</b>	1WD/2WD ( 单 / 双驱)		1WD 图标亮表示单轮驱动行驶, 2WD 图标亮表示双轮驱动行驶。
	电量显示 ( GT2)		显示剩余电量百分比。
	电量显示 (GT1)		显示电池剩余电量, 满电约 10 格。
<b>BOOST</b>	BOOST 状态条	显示 BOOST 功能剩余可用时长。	<ol style="list-style-type: none"> <li>短按右旋钮按键, 激活 BOOST 功能 ( 仅在 RACE 模式下生效)。</li> <li>此时, 拧动油门转把, 滑板车可更快加速度。</li> <li>再次短按右旋钮按键或切换速度模式, 即可退出该功能。</li> <li><b>△</b> 激活 BOOST 功能, 滑板车可更快加速度, 请勿在路况复杂或恶劣天气的条件下使用该功能, 以免发生危险。</li> </ol>
	蓝牙		图标亮表示滑板车已连接 APP。
	故障警示		图标亮表示滑板车出现故障。仪表盘会显示故障代码, 详情请查阅第三章“常见故障及维修方案”。
<b>188</b>	剩余里程		显示滑板车可行使里程 ( km / mile)。
	充电显示		图标亮表示滑板车正在充电中。

## 速度模式介绍

模式	GT1 限速	GT2 限速	切换方式
<b>(WALK)</b>	6km/h	6km/h	1. 零速时旋转右旋钮。 2. GT1: 短按右旋钮按键 GT2: 长按右旋钮按键 * 在此模式下, 轻拧油门, 滑板车以低速行驶, 起到助推作用。
<b>PARK</b>	0km/h	0km/h	1. 旋转右旋钮。 2. 在 ECO、SPORT、RACE 模式下, 骑行后停车超过 5 秒, 或未骑行时停车超过 20 秒, 都将自动进入 PARK 模式。 * 自动进入 PARK 模式后, 短按电源开关键, 即可返回到之前模式。
<b>ECO</b>	40km/h	40km/h	旋转右旋钮。
<b>SPORT</b>	60km/h	70km/h	旋转右旋钮。
<b>RACE</b>	60km/h	70km/h	旋转右旋钮。

## 减震器调节

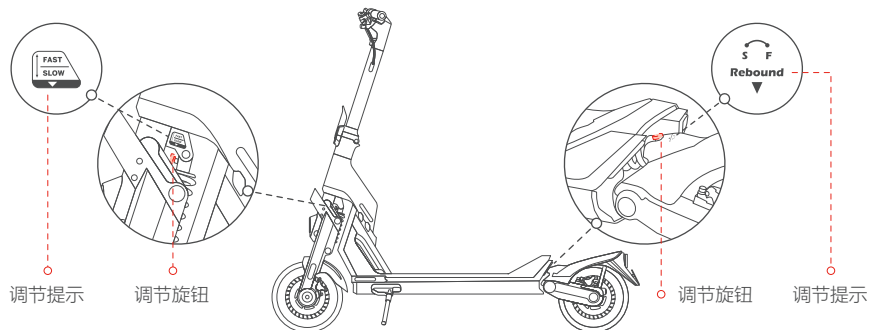

S(Slow): 阻尼大, 回弹缓慢。 F(Fast): 阻尼小, 回弹迅速。

\* 出厂设置为默认档位, 用户可根据驾驶习惯, 通过旋转调节旋钮, 调节档位。

## 基本参数

	项目	参数		
基本信息	产品名称	赛格威超级滑板车 GT1	赛格威超级滑板车 GT2	
	产品型号	GT1P	GT2P	
	产品尺寸	1485 × 656 × 1308mm		
	折叠尺寸	1485 × 656 × 860mm		
	净重	47.6kg	52.6kg	
骑行要求	最大载重	150kg		
	适用年龄	14—60 周岁		
	适用身高	130—200cm		
整车	轴距	1147mm		
	离地间隙	140mm		
	驱动方式	后驱	前后双驱	
	最大速度	约 60km/h	约 70km/h	
	理论续航 <sup>[1]</sup>	约 70km	约 90km	
	典型续航 <sup>[2]</sup>	约 50km	约 60km	
	最大爬坡角度	约 23%	约 30%	
	适用地形	水泥 / 柏油路面、平坦泥土路面、砖石路面、不高于 2cm 的台阶、不超过 3cm 宽的沟道		
	工作环境温度	-10℃—40℃		
	储存环境温度	-20℃—45℃		
	防护等级	IPX4		
	充电时间 (单充) <sup>[3]</sup>	约 12h	约 16h	
	充电时间 (双充) <sup>[3]</sup>	约 6h	约 8h	
	电池组	型号	NDAF5020A	NDAF5030A
额定电压		50.4V $\equiv$		
最高充电电压		58.8V $\equiv$		
额定能量		1008Wh	1512Wh	
额定容量		20Ah	30Ah	
充电环境温度		0℃—40℃		
智能 BMS		过充保护、过热保护、过放保护、短路保护、过流保护		
电机	电机类型	风冷式轮毂电机		
	额定功率	1400W	1500W*2	
	最大功率	3000W	3000W*2	

	项目	参数
充电器	型号	NBW58D802D0D
	输入电压	100—240V
	最大输出电压	58.8V $\overline{=}$
	额定功率	115.6W
	额定输出电压	57.8V $\overline{=}$ 2.0A
轮胎	类型	11 寸真空果冻胎
	胎压	32psi
	材质	橡胶
其他	速度模式	停车模式 ( PARK )、节能模式 (ECO)、运动模式 (SPORT)、竞赛模式 (RACE)、行人模式 (WALK)
	减震系统	前后弹簧油压减震
		前后可调减震阻尼
	制动方式	前后碟刹

【1】理论续航：指满电情况下，75kg载重，环境温度25℃，以20km/h速度匀速在平坦路面上行驶。

【2】典型续航：指满电情况下，75kg载重，环境温度25℃，以40km/h速度匀速在平坦路面上行驶。

\*影响续航的因素包括：速度、载重、路面工况，启动和停止次数，环境温度等。

【3】单充：使用单个充电器充电时，额定充电电流为2A。

双充：使用两个制造商指定的充电器同时充电时，额定充电电流可达2\*2A。

### 3 常见故障及维修方案

故障代码	故障原因	解决方案
0	油门故障	请联系售后或指定授权服务网点
1	仪表通讯故障	
2	电池通信故障	
3	转向灯故障	
4	前灯发生故障	
5	额头进水	
6	控制器过压	
7	电池 / 控制器欠压	请尝试给电池充电
8	车身温度过高	请尝试给车辆进行散热
9	电池温度过高	请尝试给车辆进行散热
10	电池温度过低	请尝试给车辆进行预热
11	前驱动轮温度过高	请尝试给驱动轮进行散热
12	前驱动轮堵转	请尝试重启车辆后骑行
13	前驱动轮电流传感器故障	请联系售后或指定授权服务网点
14	前驱动轮过流	请尝试重启车辆后骑行
15	前驱动轮电机缺相	请联系售后或指定授权服务网点
16	后驱动轮温度过高	请尝试给驱动轮进行散热
17	后驱动轮堵转	请尝试重启车辆后骑行
18	后驱动轮电流传感器故障	请联系售后或指定授权服务网点
19	后驱动轮过流	请尝试重启车辆后骑行
20	后驱动轮电机缺相	请联系售后或指定授权服务网点
21	后驱电机霍尔信号异常	
22	前驱电机霍尔信号异常	

## 4 商标与版权

赛格威超级滑板车GT1、赛格威超级滑板车GT2、Segway GT、Segway、Segway-Ninebot 和  图形商标是赛格威公司的商标。Android 是谷歌公司的商标；App Store 是苹果公司的服务标记；本说明书中涉及的其他商标、著作权等相关权利是属于原权利人。

本说明书在印刷时已尽可能的包含各项功能介绍和使用说明。但由于产品功能不断完善、设计变更等，仍可能与您购买的产品有不符之处。请扫描说明书封面Segway-Ninebot APP二维码，下载用于Android 或者iOS 系统的APP，阅读最新使用说明书。

赛格威除赛格威超级滑板车GT1 和赛格威超级滑板车GT2 之外，还有其他不同系列和型号的产品。本说明书中提及的部分功能可能在其他赛格威产品上无法实现。由于产品更新，本说明书与实际产品在颜色、外观等方面可能有所偏差，请以实际产品为准。

©2022 纳恩博（北京）科技有限公司保留一切权利。