

Segway KickScooter

- EN The manufacturer reserves the right to make changes to the product, release firmware updates, and update this manual at any time. Visit ap-en.segway.com or check the Segway-Ninebot app to download the latest user materials. You must install the app, activate your KickScooter, and obtain the latest updates and safety instructions.
- FR Le fabricant se réserve le droit d'apporter des modifications au produit, de publier des mises à jour du firmware et de mettre à jour ce manuel à tout moment. Visitez ap-en.segway.com ou consultez l'application Segway-Ninebot pour télécharger les derniers documents destinés à l'utilisateur. Vous devez installer l'application, activer votre KickScooter et obtenir les dernières mises à jour et consignes de sécurité.
- ES El fabricante se reserva el derecho de realizar cambios en el producto, fabricar actualizaciones de sus piezas y actualizar este manual en cualquier momento. Visite www.segway.com o consulte la aplicación Segway-Ninebot para descargar los materiales más recientes para el usuario. Debe instalar la aplicación, activar el KickScooter y obtener las últimas actualizaciones e instrucciones de seguridad.
- JP メーカーは、製品の仕様変更、ファームウェアのアップデートのリリース、および本マニュアルの更新をいつでも行う権利を有します。ap-en.segway.com にアクセスするか、Segway-Ninebot アプリを確認して、最新のユーザー資料をダウンロードしてください。アプリをインストールし、KickScooter をアクティベートし、最新のアップデートと安全上の説明事項を入手する必要があります。
- RU Производитель оставляет за собой право вносить изменения в изделие, выпускать обновления прошивки и обновлять данное руководство в любое время. Посетите сайт ap-en.segway.com или проверьте приложение Segway-Ninebot, чтобы загрузить новейшие материалы для пользователей. Необходимо установить приложение, активировать KickScooter и получить последние обновления и инструкции по безопасности.



Raccolla Carta

- EN The pictures shown are for illustration purposes only. The actual product may vary.
- FR Les images sont présentées à titre indicatif uniquement. Le produit réel peut varier.
- ES Las imágenes que se muestran son solo para fines ilustrativos. El producto real puede variar.
- JP 表示されている写真は説明のみを目的としています。実際の製品は異なる場合があります。
- RU Изображения приводятся исключительно в целях иллюстрации. Фактическое изделие может отличаться.

EN Product Manual

FR Manuel du produit

ES Manual del producto

JP 製品マニュアル

RU Руководство по эксплуатации



Contents

1. Diagram and Functions	01
2. Specifications	05
3. Common failures	07
4. Certifications	08
5. Trademark	09

Diagram and Functions

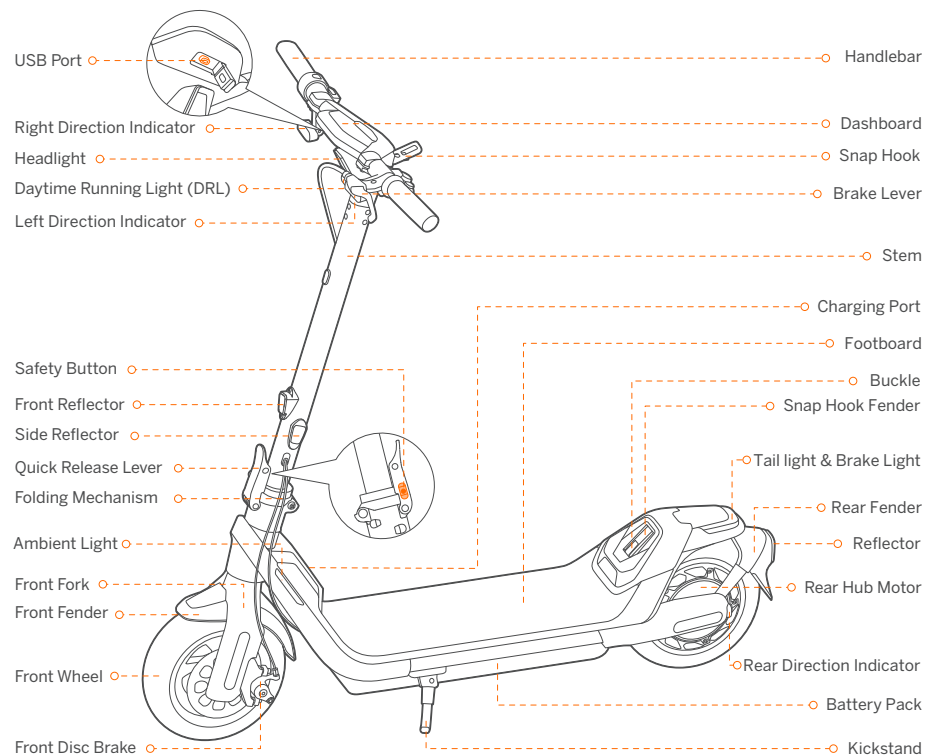

Handlebar Functions

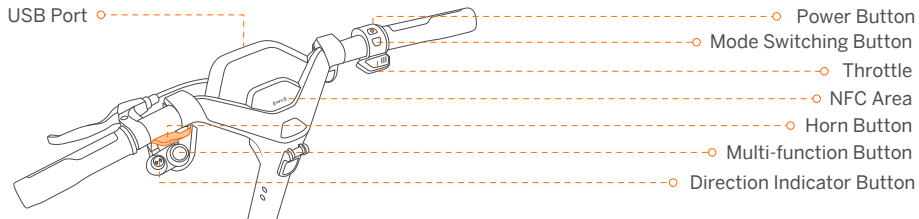

Name	Function	Operation method
Power Button	Power on/off	Press the Power Button to power on the scooter. Press and hold to power it off. * Available only when the scooter is not in Anti-theft mode.
	Wake up the dashboard	Press the Power Button to wake up the dashboard when the dashboard automatically dims.
Mode Switching Button	Switch between speed modes	Press the Mode Switching Button twice to switch mode.
Multi-function Button	Turn on/off the cruise mode	Enabling the cruise mode via the Segway-Ninebot app: Press the Multi-function Button to turn on the cruise mode, press again to turn it off.
	Turn on/off the headlight	Rotate the Multi-function Button clockwise/counterclockwise to turn off/on the headlight.
	Turn on/off the adaptive headlight feature	Rotate the Multi-function Button clockwise/counterclockwise and hold it for 3 seconds to turn off/on the adaptive headlight feature. * When the scooter is activated, this feature is turned on by default.
	Confirm the password	Press the Multi-function Button to confirm the password after entering the password with the Direction Indicator Button successively.
USB Port	Charging	Connect your device to the USB Port for charging.
Throttle	Activate ASSIST mode	Enabling ASSIST mode via the Segway-Ninebot app: Press and hold the throttle for 5 seconds to activate ASSIST mode. * Exit ASSIST mode: Release the throttle and squeeze the brake lever, and slow down to zero speed.
	Speed up	Press and hold the throttle to speed up.
NFC Area	Interact with the NFC card to Power on/off	Tap the NFC card on the NFC Area to power on/off the scooter.
	Interact with the NFC card to unlock	Tap the NFC card on the NFC Area to unlock the scooter.
Horn Button	Turn on the horn	Press the Horn Button, the scooter will beep.
Direction Indicator Button	Turn on the left/right direction indicator	Press the left/right side of the Direction Indicator Button, the left/right direction indicator will flash, and automatically turns off after 5 seconds.
	Enter the password	Press the left/right side of the Direction Indicator Button (left is minus, right is plus) to enter the password. * The password is set to 1-2-3-4 by default. Change it via the Segway-Ninebot app.

Dashboard

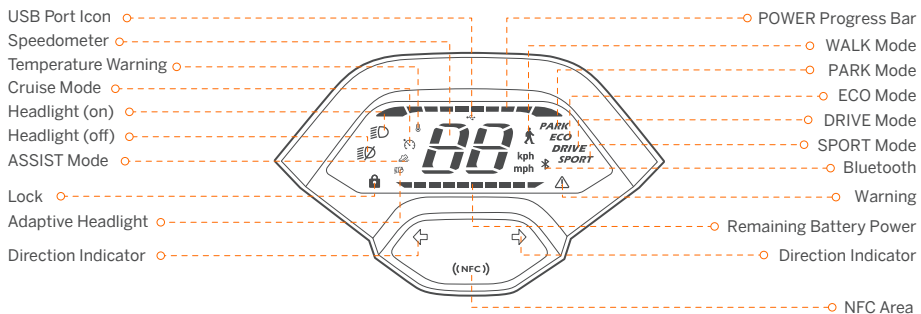

Symbol	Name	Meaning	Description
	POWER Progress Bar	The symbol displays the motor output power of the scooter.	
	Speedometer	The symbol displays the current speed of the scooter.	
	Cruise Mode	The symbol indicates that the cruise mode is activated.	Enabling the cruise mode via the Segway-Ninebot app: 1) In ECO, DRIVE or SPORT mode, press the Multi-function Button to activate the cruise mode when the speed > 3.1 mph (5 km/h). Then the scooter will cruise at the current speed. Note: When the cruise mode is activated, the scooter will beep and the front and rear direction indicators will flash once respectively. 2) Turn off the cruise mode with the following methods: Method 1: Twist the throttle or squeeze the brake lever. Method 2: Press the Multi-function Button. Method 3: Switch the speed mode.
	Lock	When the icon flashes, it means the scooter enters Anti-theft mode.	When the scooter is powered off after 30 seconds: If the scooter is moved or touched by someone, it will enter to Anti-theft mode. At this point, the scooter will start beeping and the front and rear direction indicators will flash, and the motor will be locked automatically. Note: Only available to power on the scooter with NFC card.
		When the icon lights up, it means the scooter is locked.	When locked via the Segway-Ninebot app or in the unlocking state via password, the scooter will keep beeping and the tail light will flash. Unlock the scooter with the following methods: 1) Press the Power Button to wake up the dashboard, the dashboard will display the digit "0" by default, then enter the four-digit password 1-2-3-4 with the Direction Indicator Button and confirm the password with the Multi-function Button successively. Note: Enable/Disable the unlock with password feature via the Segway-Ninebot app and set your own password. 2) Tap the NFC card on the NFC Area. 3) Unlock via the Segway-Ninebot app.

Symbol	Name	Meaning	Description
	Temperature Warning	It indicates that the battery temperature has reached 60°C (140°F) or is below 0°C (32°F).	
	USB Port Icon	When the USB port icon lights up, it means that the device (not fully charged) is connected to the USB port.	
	Bluetooth	It indicates that the scooter is connected to the Segway-Ninebot app.	
	Warning	The symbol indicates that the scooter has detected an error. The error code will display on the dashboard. Please contact the after-sales service for repair.	
	Remaining battery power	The symbol displays the remaining battery power in battery bar.	
	Adaptive Headlight	When the icon flashes, it means the Adaptive headlight feature is turned on.	When this feature is turned on, the headlight will work automatically to adapt to a variety of situations and conditions and help illuminate the way.
SPORT	SPORT mode	When the icon lights up in red, it means that the fast speed mode is turned on.	
		When the icon lights up in white, it means that the fast speed mode is turned off.	

Speed Modes Introduction

Mode/model	P65U (Speed limit)	Switching methods
 (WALK)	3.7 mph (5 km/h)	Enable/Disable WALK mode via the Segway-Ninebot app. Note: The headlight is always on and the tail light will keep flashing in WALK mode.
 (ASSIST)	3.7 mph (5 km/h)	Enabling ASSIST mode via the Segway-Ninebot app: Press and hold the throttle for 5 seconds to activate ASSIST mode. Exit ASSIST mode: Release the throttle and squeeze the brake lever, and slow down to zero speed.
PARK	0 mph (0 km/h)	The scooter will automatically enter to PARK mode in the following circumstances: 1) Stop riding and the scooter is at a complete stop. 2) The start speed \leq 1.24 mph (2 km/h). Note: The start speed is set to 3 km/h by default, only available to change via the Segway-Ninebot app (0–3.1 mph [0–5 km/h]). Exit PARK mode: 1) Squeeze the brake lever. 2) Press and hold the throttle till the speed \geq 1.86 mph (3 km/h).
ECO	11.2 mph (18 km/h)	Press the Mode Switching Button twice.
DRIVE	21.7 mph (35 km/h)	Press the Mode Switching Button twice.
	21.7 mph (35 km/h)	Press the Mode Switching Button twice.
SPORT	25 mph (40 km/h)	1) Press the Mode Switching Button twice to switch to SPORT mode. 2) Enable/Disable the fast speed mode via the Segway-Ninebot app. Note: After activating the scooter, this feature is available only when the riding mileage reaches 3.1 miles (5 km). DO NOT turn on the fast speed mode in bad weather! DO NOT use this feature before familiarizing yourself with the scooter!

Specifications

	Item	Parameter
Product	Name	Segway KickScooter
	Model	P65U
	Length × Width × Height	Approx. 46.9 × 25 × 47.8 in (1190 × 634 × 1214 mm)
	Folded: Length × Width × Height	Approx. 46.9 × 25 × 22.3 in (1190 × 634 × 567 mm)
	Net Weight	Approx. 59.3 lbs (26.9 kg)
Rider	Max. Payload	265 lbs (120 kg)
	Recommended Age	18–60 years old
	Required Height	5'2"–6'6" (160–200 cm)
Machine	Wheelbase	35.6 in (903 mm)
	Ground Clearance	3.1 in (79 mm)
	Max. Speed ⁽¹⁾	Approx. 25 mph (40 km/h)
	Typical Range ⁽²⁾	Approx. 40.4 miles (65 km)
	Max. Slope	Approx. 22%
	Traversable Terrain	Bicycle lanes, parks, campuses and most of the flat road conditions and typical Belgian roads
	Operating Temperature	14 to 104°F (-10 to 40°C)
	Storage Temperature	14 to 122°F (-10 to 50°C)
	IP Rating	IPX5
	Duration of Charging (single)	Approx. 4 h
Battery	Model	NCAF4813A/NCAF4812D
	Nominal Voltage	46.8 V \approx
	Max. Charging Voltage	54.6 V \approx
	Nominal Energy	561 Wh
	Nominal Capacity	12 Ah
	Charging Ambient Temperature	32 to 113°F (0 to 45°C)
	Battery Management System	Over-heating, short circuit, over-current, over-discharge and over-charge protection
Motor	Motor Type	Brushless DC (BLDC) motor
	Nominal Power	0.5 kW, 500 W
Charger	Input Voltage	100–240 V–50–60 Hz, 2.0 A MAX.
	Max. Output Voltage	54.6 V \approx
	Rated Output	53.5 V \approx 3A
	Output Power	0.1 kW, 160 W

	Item	Parameter
Charger	Type	Built-in
	Model	NBW54D603DOD
Tire	Type	10.5-inch Self-sealing tubeless tires
	Tire Pressure	30~45 psi
	Material	Rubber
Others	Speed Modes	WALK mode, ASSIST mode, PARK mode, ECO mode, DRIVE mode and SPORT mode
	Brake System	Disc brake & Electric brake

[1]: Max. Speed: tested while riding with a full battery, 75 kg (165 lbs) load on pavement.

* Some of the factors that may affect the maximum speed include the rider's weight, remaining battery power, wind resistance, etc.

Warning: it is your legal duty to comply with your local traffic law and regulations when using this product. In the United States, in certain States, an electric kick scooter is not allowed to be used on public road (i.e., "on-road"), if its maximum speed capacity, weight and/or other features do not comply with the mandatory requirements imposed by law. With respect to maximum speed capacity restriction, certain States require that an electric kick scooters' maximum speed capacity shall be capped at / limited to a specific miles per hour if it is for on-road use, and the cap / limit varies in different States. By way of examples, the States that impose such maximum speed capacity restriction include New York, Florida, Arizona, New Jersey etc. In the event you intend to use this product on-road in a State that imposes such maximum speed capacity restriction, you MUST select a proper lower speed mode of this Product to assure that the product's maximum speed capacity under such speed mode complies with the law. In the event the maximum speed capacity of the lowest speed mode of this product nevertheless exceeds the maximum speed capacity restriction imposed by a State for on-road use, you shall not use this product on-road in that State. Furthermore, a State may have other law regulating on-road use of this product, such as maximum speed requirement and/or helmet requirement. In addition to State law, there may be further restrictions or prohibition on use of electric kick scooters by local law and/or regulations. For off-road use of this product, there may be other restrictions and/or limitations imposed by the property owner or others. The App of the product may provide additional useful information related to this matter. Disclaimer: this is not a legal opinion or legal advice. The information provided herein (including in the App) is for your convenience and information purpose only. It is not intended to cover every piece of law and/or regulation that may be applicable to this product. Segway and Ninebot explicitly hereby disclaim any and all warranty and/or representation, express or implied, related to completeness, accuracy, up-to-date of such information. Segway and/or Ninebot reserves the right but not obligation to correct, implement and/or update the information. You shall use the information at your own risk. It is your sole responsibility to learn and understand any and all the law and/or regulation, requirements, prohibition, restriction and/or limitation imposed by either law, government authority, court, private party or the others that may apply to your use of this product.

Disclaimer: this is not a legal opinion or legal advice. The information provided herein (including in the app) is for your convenience and information purpose only. It is not intended to cover every piece of law and/or regulation that may be applicable to this product. Segway and Ninebot explicitly hereby disclaim any and all warranty and/or representation, express or implied, related to completeness, accuracy, up-to-date of such information. Segway and/or Ninebot reserves the right but not obligation to correct, implement and/or update the information. You shall use the information at your own risk. It is your sole responsibility to learn and understand any and all the law and/or regulation, requirements, prohibition, restriction and/or limitation imposed by either law, government authority, court, private party or the others that may apply to your use of this product.

[2]: Typical Range: tested while riding with a full battery, 165 lbs (75 kg) load, 77°F (25°C), at the speed of 9.9 mph (16 km/h) on average on pavement.

* Some of the factors that affect range include speed, number of starts and stops, ambient temperature, etc.

3 Common Failures

Error code	Possible causes
10	BLE Bluetooth communication error
11	Motor 1A phrase current sampling failure
12	Motor 1B phrase current sampling failure
13	Motor 1C phrase current sampling failure
14	Throttle Hall sensor abnormality
15	Brake Hall sensor abnormality
18	Hall sensor abnormality
21	BMS communication error
22	BMS password error
23	BMS default serial number
24	System voltage detection abnormality
26	Flash storage error
27	Control board password error
28	Motor MOS driver upper bridge short circuit
29	Motor MOS driver lower bridge error
31	Program skip error
35	Vehicle default serial number
39	Battery temperature sensor error
41	Direction indicators abnormality
42	Headlight abnormality
45	Abnormal bus current op-amp circuit

4 Certifications

This product is certified to ANSI/CAN/UL-2272.

The battery complies with UN/DOT 38.3.

The battery complies with ANSI/CAN/UL-2271.

Federal Communications Commission (FCC) Compliance Statement for USA

This device complies with part 15 of the FCC rules. Operation is subject to the following two conditions: (1) This device may not cause harmful interference, and (2) this device must accept any interference received, including interference that may cause undesired operation.

Any Changes or modifications not expressly approved by the party responsible for compliance could void the user's authority to operate the equipment.

NOTE

This equipment has been tested and found to comply with the limits for a Class B digital device, pursuant to part 15 of the FCC Rules. These limits are designed to provide reasonable protection against harmful interference in a residential installation. This equipment generates, uses and can radiate radio frequency energy and, if not installed and used in accordance with the instructions, may cause harmful interference to radio communications. However, there is no guarantee that interference will not occur in a particular installation. If this equipment does cause harmful interference to radio or television reception, which can be determined by turning the equipment off and on, the user is encouraged to try to correct the interference by one or more of the following measures:

- Reorient or relocate the receiving antenna.
- Increase the separation between the equipment and receiver.
- Connect the equipment into an outlet on a circuit different from that to which the receiver is connected.
- Consult the dealer or an experienced radio/TV technician for help.

This equipment complies with FCC radiation exposure limits set forth for an uncontrolled environment. This equipment should be installed and operated with minimum distance 20cm between the radiator & your body. Cet équipement est conforme aux limites d'exposition aux radiations de la IC définies pour un environnement non contrôlé. Cet équipement doit être installé et utilisé à une distance minimale de 20 cm entre le radiateur et votre corps.

Industry Canada (IC) Compliance Statement for Canada

This device complies with Industry Canada license-exempt RSS standard (s). Operation is subject to the following two conditions: (1) this device may not cause interference, and (2) this device must accept any interference, including interference that may cause undesired operation of the device.

CAN ICES-3 (B)/NMB-3(B)

Le présent appareil est conforme aux CNR d'Industrie Canada applicables aux appareils radio exempts de licence.

L'exploitation est autorisée aux deux conditions suivantes : (1) l'appareil ne doit pas produire de brouillage, et (2) l'utilisateur de l'appareil doit accepter tout brouillage radioélectrique subi, même si le brouillage est susceptible d'en compromettre le fonctionnement.

Neither Segway Inc. nor Ninebot is responsible for any changes or modifications not expressly approved by Segway Inc. or Ninebot. Such modifications could void the user's authority to operate the equipment.

Model: P65U

FCC ID: 2ALS8-KS0007

IC ID: 22636-KS0007

5 Trademark

Segway and the Rider Design are the trademarks of Segway Inc.; Android is the trademark of Google Inc.; App Store is a service mark of Apple Inc. The respective owners reserve the rights of their trademarks and copyrights, etc. referred to in this manual.

We have attempted to include descriptions and instructions for all the functions of the KickScooter at the time of printing. However, due to constant improvement of product features and changes of design, your KickScooter may differ slightly from the one shown in this document. Visit the Apple app Store (iOS) or the Google Play Store (Android) to download and install the Segway-Ninebot App. Please note that there are multiple Segway and Ninebot models with different functions, and some of the functions mentioned herein may not be applicable to your unit. The manufacturer reserves the right to change the design and functionality of the KickScooter product and documentation without prior notice.

(※ The Segway-Ninebot App can support KickScooter with built-in Bluetooth)

© 2022 Ninebot (Beijing) Tech Co. Ltd. All rights reserved.

Table des matières

1. Diagramme et fonctions	01
2. Spécifications	05
3. Défaillances courantes	07
4. Certifications	08
5. Marque déposée	09

Diagramme et fonctions

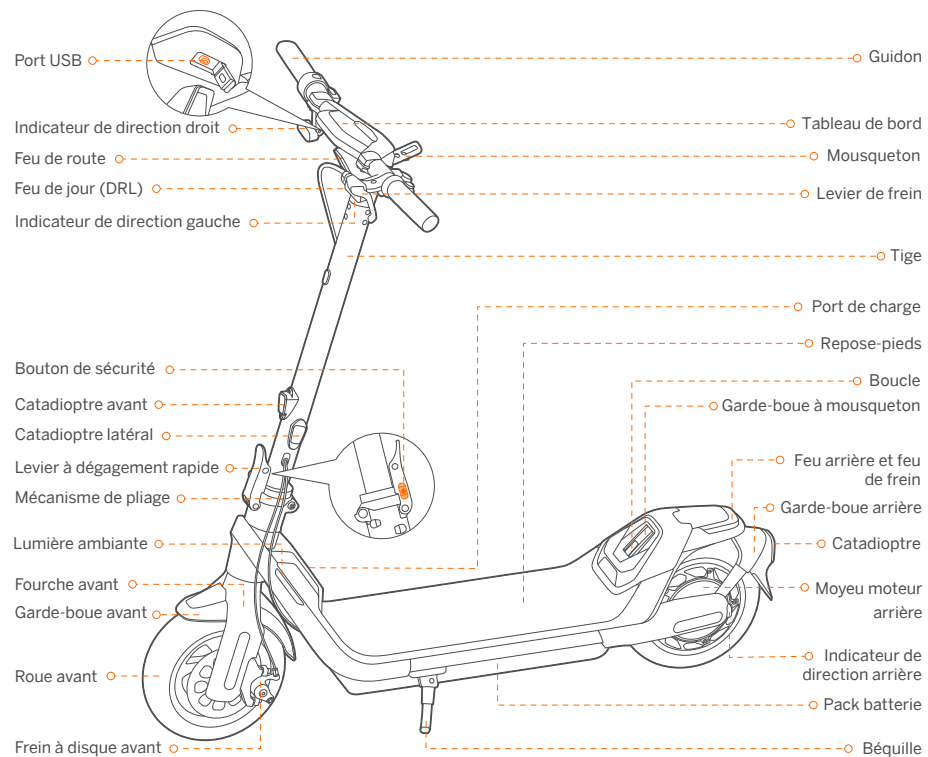

Fonctions du guidon

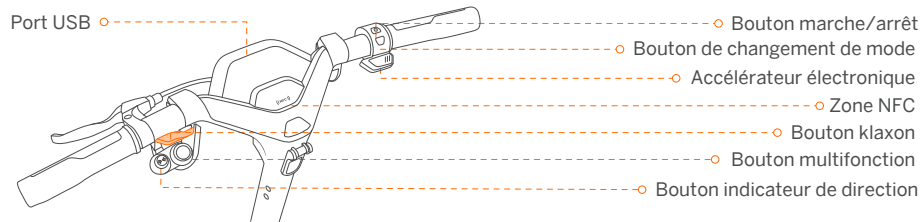

Nom	Fonction	Méthode de fonctionnement
Bouton marche/arrêt	Marche/arrêt	Appuyez sur le bouton marche/arrêt pour allumer le scooter. Appuyez et maintenez enfoncé pour l'éteindre. * Disponible uniquement lorsque le scooter n'est pas en mode antivol.
	Réveille le tableau de bord	Appuyez sur le bouton marche/arrêt pour réveiller le tableau de bord lorsque celui-ci s'assombrit automatiquement.
Bouton de changement de mode	Passage d'un mode de vitesse à l'autre	Appuyez deux fois sur le bouton de changement de mode pour changer de mode.
Bouton multifonction	Activer/désactiver le mode croisière	Activation du mode Croisière via l'application Segway-Ninebot : Appuyez sur le bouton multifonction pour activer le mode Croisière. appuyez à nouveau pour le désactiver.
	Allumer/éteindre le feu de route	Tournez le bouton multifonction dans le sens des aiguilles d'une montre ou dans le sens inverse pour éteindre ou allumer le feu de route.
	Activez/désactivez la fonction du feu de route adaptatif.	Tournez le bouton multifonction dans le sens des aiguilles d'une montre ou dans le sens inverse et maintenez-le enfoncé pendant 3 secondes pour activer ou désactiver la fonction du feu de route adaptatif. * Lorsque le scooter est activé, cette fonction est activée par défaut.
	Confirmer le mot de passe	Appuyez sur le bouton multifonction pour confirmer le mot de passe après l'avoir saisi successivement avec le bouton indicateur de direction.
Port USB	Chargement	Connectez votre appareil au port USB pour le charger.
Accélérateur électronique	Activer le mode ASSIST	Activation du mode ASSIST via l'application Segway-Ninebot : Appuyez et maintenez l' accélérateur électronique enfoncé pendant 5 secondes pour activer le mode ASSIST. * Quitter le mode ASSIST : Relâchez l'accélérateur électronique, serrez les leviers de frein, et ralentissez jusqu'à la vitesse zéro.
	Accélérer	Appuyez et maintenez l' accélérateur électronique pour accélérer.
Zone NFC	Interagir avec la carte NFC pour allumer/éteindre l'appareil	Appuyez sur la carte NFC sur la zone NFC pour allumer/éteindre le scooter.
	Interagissez avec la carte NFC pour déverrouiller le système.	Appuyez sur la carte NFC sur la zone NFC pour déverrouiller le scooter.
Bouton klaxon	Allumez le klaxon	Appuyez sur le bouton Klaxon, le scooter émettra un bip.
Bouton indicateur de direction	Allumer l'indicateur de direction gauche/droite	Appuyez sur le côté gauche/droit du bouton de l'indicateur de direction, l'indicateur de direction gauche/droite clignote et s'éteint automatiquement après 5 secondes.
	Entrez le mot de passe	Appuyez sur le côté gauche/droit du bouton de l'indicateur de direction (la gauche est moins, la droite est plus) pour entrer le mot de passe. * Le mot de passe est réglé sur 1-2-3-4 par défaut. Changez-le via l'application Segway-Ninebot.

Tableau de bord

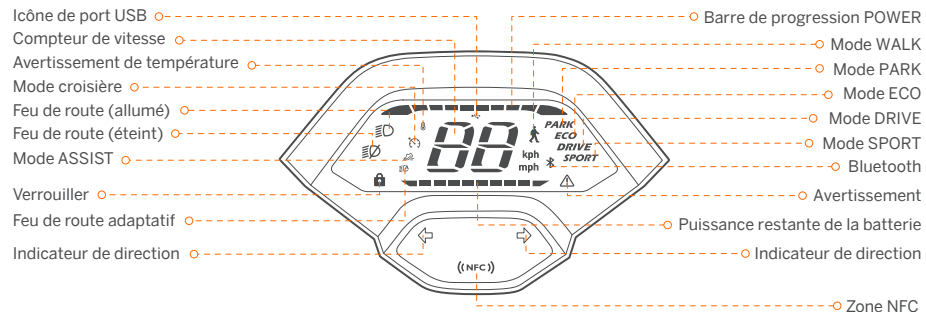

Symbole	Nom	Signification	Description
	Barre de progression POWER	Le symbole affiche la puissance de sortie du moteur du scooter.	
	Compteur de vitesse	Le symbole affiche la vitesse actuelle du scooter.	
	Mode croisière	Le symbole indique que le mode Croisière est activé.	Activation du mode Croisière via l'application Segway-Ninebot : 1) En mode ECO, DRIVE ou SPORT, appuyez sur le bouton multifonction pour activer le mode croisière lorsque la vitesse > 3.1 mph (5 km/h). Ensuite, le scooter roulera à la vitesse actuelle. Remarque : Lorsque le mode croisière est activé, le scooter émet un bip et les indicateurs de direction avant et arrière clignotent respectivement une fois. 2) Désactivez le mode croisière avec les méthodes suivantes : Méthode 1 : Tournez l'accélérateur électronique ou serrez les leviers de frein. Méthode 2 : Appuyez sur le bouton multifonction. Méthode 3 : Changez le mode de vitesse.
	Verrouiller	Lorsque l'icône clignote, cela signifie que le scooter passe en mode antivol.	Lorsque le scooter est éteint après 30 secondes : Si le scooter est déplacé ou touché par quelqu'un, il passe en mode antivol. À ce moment-là, le scooter se met à émettre des bips, les indicateurs de direction avant et arrière clignotent et le moteur se verrouille automatiquement. Remarque : Disponible uniquement pour allumer le scooter avec la carte NFC.
	Verrouiller	Lorsque l'icône s'allume, cela signifie que le scooter est verrouillé.	Lorsqu'il est verrouillé via l'application Segway-Ninebot ou déverrouillé par mot de passe, le scooter émet un signal sonore et le feu arrière clignote. Déverrouillez le scooter à l'aide des méthodes suivantes : 1) Appuyez sur le bouton marche/arrêt pour réveiller le tableau de bord, le tableau de bord affiche le chiffre "0" par défaut, puis saisissez le mot de passe à quatre chiffres 1-2-3-4 avec le bouton de l'indicateur de direction et confirmez le mot de passe avec le bouton multifonction successivement. Remarque : activez/désactivez la fonction de déverrouillage avec le mot de passe via l'application Segway-Ninebot et définissez votre propre mot de passe. 2) Appuyez sur la carte NFC dans la zone NFC. 3) Déverrouillez via l'application Segway-Ninebot.

Symbole	Nom	Signification	Description
	Avertissement de température	Il indique que la température de la batterie a atteint 60°C (140°F) ou est inférieure à 0°C (32°F).	
	icône de port USB	Lorsque l'icône du port USB s'allume, cela signifie que l'appareil (qui n'est pas complètement chargé) est connecté au port USB.	
	Bluetooth	Il indique que le scooter est connecté à l'application Segway-Ninebot.	
	Avertissement	Le symbole indique que le scooter a détecté une erreur. Le code d'erreur s'affichera sur le tableau de bord. Veuillez contacter le service après-vente pour la réparation.	
	Puissance restante de la batterie	Le symbole affiche la charge restante de la batterie dans la barre de batterie.	
	Feu de route adaptatif	Lorsque l'icône clignote, cela signifie que la fonction de feu de route adaptatif est activée.	Lorsque cette fonction est activée, le feu de route fonctionne automatiquement pour s'adapter à diverses situations et conditions et aider à éclairer le chemin.
SPORT	Mode SPORT	Lorsque l'icône s'allume en rouge, cela signifie que le mode vitesse rapide est activé.	
		Lorsque l'icône s'allume en blanc, cela signifie que le mode vitesse rapide est désactivé.	

Présentation des modes de vitesse

Mode/modèle	P65U (Limite de vitesse)	Méthodes de commutation
 (WALK)	5 km/h (3,7 miles/h)	Activez/désactivez le mode WALK via l'application Segway-Ninebot. Remarque : Le feu de route est toujours allumé et le feu arrière continue de clignoter en mode WALK.
 (ASSIST)	5 km/h (3,7 miles/h)	Activation du mode ASSIST via l'application Segway-Ninebot : Appuyez et maintenez l'accélérateur électronique enfoncé pendant 5 secondes pour activer le mode ASSIST. Quittez le mode ASSIST : Relâchez l'accélérateur électronique, serrez les leviers de frein, et ralentissez jusqu'à la vitesse zéro.
PARK	0 km/h (0 miles/h)	Le scooter entrera automatiquement en mode PARK dans les circonstances suivantes : 1) Arrêtez de rouler et le scooter est à l'arrêt complet. 2) La vitesse de démarrage est ≤ 2 km/h (1,24 mph). Remarque : La vitesse de démarrage est réglée sur 3 km/h par défaut, et ne peut être modifiée que via l'application Segway-Ninebot (de 0 à 5 km/h [de 0 à 3,1 mph]). Quittez le mode PARK : 1) Pressez les leviers de frein. 2) Appuyez et l'accélérateur électronique enfoncé jusqu'à ce que la vitesse soit ≥ 3 km/h (1,86 mph).
ECO	18 km/h (11,2 miles/h)	Appuyez deux fois sur le bouton de changement de mode.
DRIVE	35 km/h (21,7 miles/h)	Appuyez deux fois sur le bouton de changement de mode.
	35 km/h (21,7 miles/h)	Appuyez deux fois sur le bouton de changement de mode.
SPORT	40 km/h (25 miles/h)	1) Appuyez deux fois sur le bouton de changement de mode pour passer en mode SPORT. 2) Activez/désactivez le mode vitesse rapide via l'application Segway-Ninebot. Remarque : après avoir activé la trotinette, cette fonction n'est disponible que lorsque le kilométrage atteint 5 km (3,1 miles).
		NE PAS activer le mode vitesse rapide par mauvais temps ! NE PAS UTILISER cette fonction avant de vous être familiarisé avec la trotinette !

Spécifications

	Élément	Paramètre
Produit	Nom	Segway KickScooter
	Modèle	P65U
	Longueur x Largeur x Hauteur	Environ 1 190 × 634 × 1 214 mm (46,9 × 25 × 47,8 po)
	Plié : Longueur x Largeur x Hauteur	Environ 1 190 × 634 × 567 mm (46,9 × 25 × 22,3 po)
	Poids net	Environ 26,9 kg (59,3 lb)
Conducteur	Charge utile max.	120 kg (265 livres)
	Âge recommandé	18 à 60 ans
	Hauteur requise	Entre 160 et 200 cm (entre 5'2" et 6'6")
Machine	Empattement	903 mm (35,6 po)
	Garde au sol	79 mm (3,1 po)
	Vitesse max. ^[1]	Environ 40 km/h (25 mi/h)
	Autonomie moyenne ^[2]	Environ 65 km (40,4 miles)
	Pente max.	Environ 22%
	Terrain traversable	Pistes cyclables, parcs, campus et la plupart des routes plates et des routes belges typiques.
	Température de fonctionnement	-10 à 40 °C (14 to 104 °F)
	Température de stockage	-10 à 50 °C (14 to 122 °F)
	Protection IP	IPX5
	Durée de charge (simple)	Environ 4 h
Batterie	Modèle	NCAF4813A/NCAF4812D
	Tension nominale	46,8 V \equiv
	Tension de charge max.	54,6 V \equiv
	Énergie nominale	561 Wh
	Capacité nominale	12 Ah
	Température ambiante de charge	0 à 45 °C (32 à 113 °F)
	Système de gestion de batterie	Protection surchauffe, court-circuit, surintensité et sur-décharge et surcharge
Moteur	Type de moteur	Moteur à courant continu sans balais (BLDC)
	Puissance nominale	0,5 kW, 500 W
Chargeur	Tension d'entrée	100–240 V–50–60 Hz, 2,0 A MAX.
	Tension de sortie max.	54,6 V \equiv
	Puissance nominale	53,5 V \equiv 3A
	Puissance de sortie	0,1 kW, 160 W

	Élément	Paramètre
Chargeur	Type	Intégré
	Modèle	NBW54D603D0D
Pneu	Type	Pneus tubeless auto-obturants de 10.5 pouces
	Pression des pneus	30 à 45psi
	Matériau	Caoutchouc
Autres	Modes de vitesse	Mode WALK, mode ASSIST, mode PARK, mode ECO, mode DRIVE et mode SPORT.
	Système de freinage	Frein à disque et frein électrique

[1]: Vitesse max. : testé en roulant avec une batterie pleine, charge de 75kg (165lb) sur la chaussée.

* Certains des facteurs pouvant affecter la vitesse maximale incluent le poids de l'utilisateur, la puissance restante de la batterie, la résistance au vent, etc.

Avertissement : Il est votre obligation légale de vous conformer à la législation et au règlement locaux quand vous utilisez ce produit. Dans certains États aux États-Unis, un kick scooter électronique n'est pas permis d'utiliser à la route publique (c'est-à-dire « la route »), si la capacité de la vitesse maximale, le poids/ou d'autres caractéristiques qui ne se conforment pas à au règlement obligatoire imposé par la législation. Avec le respect de la contrainte de la capacité de la vitesse maximale, certains États exigent que la vitesse maximale d'un kick scooter électronique doit être plafonné/limité à un certain mile par heure s'il est pour l'utilisation dans la route, et la plafond/la limite varie selon les États différents. Par exemples, les États qui imposent à cette contrainte de la capacité de la vitesse maximale comprend New York, Florida, Arizona, New Jersey etc. Si vous avez l'intention d'utiliser ce produit sur la route dans un État qui impose à la contrainte de la vitesse maximale, vous DEVEZ sélectionner un mode de vitesse exact de ce produit pour d'être sûr que la capacité de la vitesse maximale est inférieure à ce mode de vitesse conforme par la législation. Dans l'éventualité d'un mode le plus bas d'un produit dépasse néanmoins la contrainte de la capacité de la vitesse maximale imposée par l'État pour l'utilisation en route. Vous ne devez pas utiliser ce produit dans la route dans cet État. En outre, un pays pourrait avoir d'autres législations réglementant l'utilisation dans la route de ce produit, comme exigence de la vitesse maximale ou du casque. En plus de la législation de pays, il y aurait d'autres contraintes ou interdictions supplémentaires pour l'utilisation de ce kick scooter électronique par législation et/ou règlement locaux. Pour l'utilisation tout terrain de ce produit, il y aurait d'autres contraintes et/ou limitation imposés par le propriétaire ou d'autres. L'application de ce produit peut offrir les informations utiles supplémentaires liées à ce cas.

Avis de non-responsabilité : Ce n'est pas un avis ou un conseil légal. L'information fournie dans ce présent document (sur l'application compris) est seulement dans le but de votre confort et les informations. Il n'est pas destiné à tous les législations et/ou règlement qui pourraient être applicable à ce produit. Segway et Ninebot rejettent explicitement par ce document présent toute garantie et/ou représentation, expresse ou implicite, l'exhaustivité relatifs, l'exactitude, la mise à jour de ces informations. Segway et/ou Ninebot réserve le droit mais n'a pas l'obligation de corriger, mettre en œuvre et/ou mettre à jour les informations. Vous devez utiliser ce produit à votre propre risque et péril. C'est votre responsabilité d'apprendre et comprendre tous les législations et/ou règlements, exigence, interdiction, contrainte et/ou limitation imposés par la législation entière, une autorité gouvernementale, un tribunal, une partie privée ou autres qui peuvent s'appliquer à votre utilisation de ce produit.

[2]: Autonomie moyenne: testé en roulant avec une batterie pleine, charge de 75kg (165 lbs), 25°C (77°F), à la vitesse moyenne de 16km/h (9.9 mph) en moyenne sur la chaussée.

* Certains des facteurs qui influent sur l'autonomie comprennent: la vitesse, le nombre de démarrages et d'arrêts, la température ambiante, etc.

3 Défaillances courantes

Code d'erreur	Causes possibles
10	BLE Erreur de communication Bluetooth
11	Échec de l'échantillonnage du courant de la phrase 1A du moteur
12	Échec de l'échantillonnage du courant de la phrase 1B du moteur
13	Échec de l'échantillonnage du courant de la phrase du moteur 1C
14	Anomalie du capteur Hall de l'accélérateur électronique
15	Anomalie du capteur Hall du frein
18	Anomalie du capteur Hall
21	Erreur de communication du BMS
22	Erreur de mot de passe du BMS
23	Numéro de série par défaut du BMS
24	Anomalie de détection de la tension du système
26	Erreur de stockage flash
27	Erreur de mot de passe de la carte de contrôle
28	Court-circuit du pont supérieur du pilote MOS du moteur
29	Erreur du pont inférieur du pilote MOS du moteur
31	Erreur de saut de programme
35	Numéro de série par défaut du véhicule
39	Erreur du capteur de température de la batterie
41	Anomalie des indicateurs de direction
42	Anomalie du feu de route
45	Circuit op-amp anormal de courant de bus

4 Certifications

Ce produit est certifié ANSI / CAN / UL-2272.

La batterie est conforme à NU/DOT 38.3

La batterie est conforme à la norme ANSI/CAN/UL 2271.

Déclaration de conformité avec la Federal Communications Commission (FCC) pour les Etats-Unis

Cet appareil est conforme à la partie 15 des règles FCC. L'utilisation du produit est soumise aux deux conditions suivantes :

(1) Cet appareil ne peut causer d'interférences nuisibles et (2) il doit pouvoir recevoir toute interférence, notamment toute interférence susceptible de provoquer un fonctionnement indésirable.

Tout changement ou modification non expressément approuvé par la partie responsable de la conformité pourrait annuler le droit de l'utilisateur à utiliser l'équipement.

REMARQUE

Cet équipement a été testé et jugé conforme aux limites d'un appareil numérique de classe B, conformément à la partie 15 des Règles de la FCC. Ces limites sont établies pour apporter une protection raisonnable contre les interférences nuisibles dans une installation résidentielle. Cet équipement dégage, utilise et peut émettre des fréquences radio et s'il n'est pas installé et utilisé conformément aux instructions, il peut interférer avec les communications radio. Il n'y a toutefois aucune garantie que cette interférence ne se produira pas dans une installation particulière. Si cet équipement cause une interférence nuisible pour la réception de la radio ou de la télévision, ce qui peut être déterminé en éteignant et en allumant l'équipement, l'utilisateur est encouragé à essayer de corriger l'interférence en prenant une ou plusieurs des mesures suivantes :

- Réorienter ou déplacer l'antenne réceptrice.
- Augmenter la séparation entre l'équipement et le récepteur.
- Brancher l'équipement sur une prise d'un circuit différent de celui auquel le récepteur est connecté.
- Demandez l'aide du distributeur ou d'un technicien radio/télé.

Cet équipement est conforme aux limites d'exposition aux rayonnements de la FCC, établies pour un environnement non contrôlé. Cet équipement doit être installé et utilisé en respectant une distance minimale de 20 cm entre le radiateur et votre corps. Cet équipement est conforme aux limites d'exposition aux radiations de la IC définies pour un environnement non contrôlé. Cet équipement doit être installé et utilisé à une distance minimale de 20 cm entre le radiateur et votre corps.

Déclaration de conformité d'Industrie Canada (IC) pour le Canada

Cet appareil est conforme aux normes RSS d'Industrie Canada exemptées de licence. L'utilisation du produit est soumise aux deux conditions suivantes : (1) Ce produit ne peut causer d'interférences nuisibles et (2) il doit pouvoir recevoir toute interférence, notamment toute interférence susceptible de provoquer un fonctionnement indésirable du produit.

CAN ICES-3 (B)/NMB-3(B)

Le présent appareil est conforme aux CNR d'Industrie Canada applicables aux appareils radio exempts de licence.

L'exploitation est autorisée aux deux conditions suivantes : (1) l'appareil ne doit pas produire de brouillage, et (2) l'utilisateur de l'appareil doit accepter tout brouillage radioélectrique subi, même si le brouillage est susceptible d'en compromettre le fonctionnement.

Ni Segway Inc. ni Ninebot ne sont responsables d'aucune altération ni modification non expressément approuvée par Segway Inc. ou Ninebot. Ce type de modifications ou d'altération pourraient annuler l'autorisation de l'utilisateur de faire fonctionner le produit.

Modèle : P65U

ID FCC : 2ALS8-KS0007

IC ID : 22636-KS0007

5 Marque déposée

Segway et le Rider Design sont des marques déposées de Segway Inc.; Android est une marque commerciale de Google Inc.; App Store est une marque de service d'Apple Inc. Les propriétaires respectifs se réservent les droits de leurs marques commerciales et droits d'auteur, etc. mentionnés dans ce manuel.

Nous nous sommes efforcés d'inclure des descriptions et des instructions pour toutes les fonctions du KickScooter au moment de l'impression. Cependant, en raison de l'amélioration constante des fonctionnalités de l'appareil et des modifications de conception, votre KickScooter peut différer légèrement de celui présenté dans ce document. Visitez l'Apple App Store (iOS) ou Google Play Store (Android) pour télécharger et installer l'application Segway-Ninebot. Veuillez noter qu'il existe plusieurs modèles Segway et Ninebot ayant différentes fonctions, et certaines des fonctions mentionnées ici peuvent ne pas concerner votre appareil. Le fabricant se réserve le droit de modifier la conception et la fonctionnalité du produit KickScooter et de la documentation sans préavis.

(※L'application Segway-Ninebot peut prendre en charge le KickScooter avec Bluetooth intégré)

© 2022 Ninebot (Beijing) Tech Co. Ltd. Tous droits réservés.

Contenido

1. Diagrama y funciones	01
2. Especificaciones	05
3. Fallos comunes	07
4. Certificaciones	08
5. Marca comercial	09

Diagrama y funciones

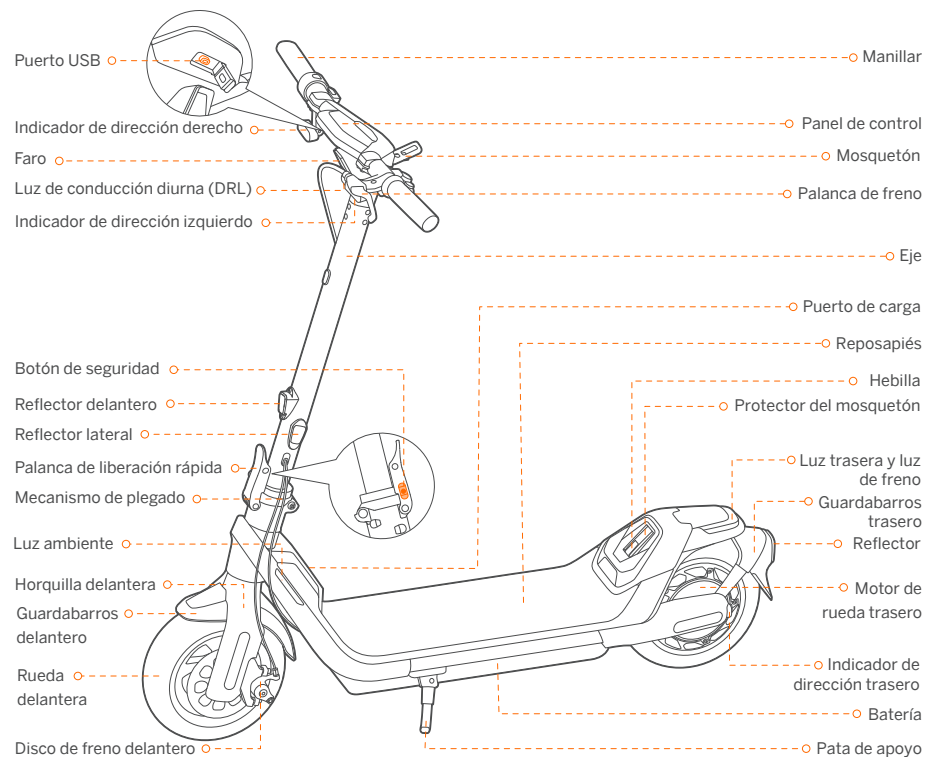

Funciones del manillar

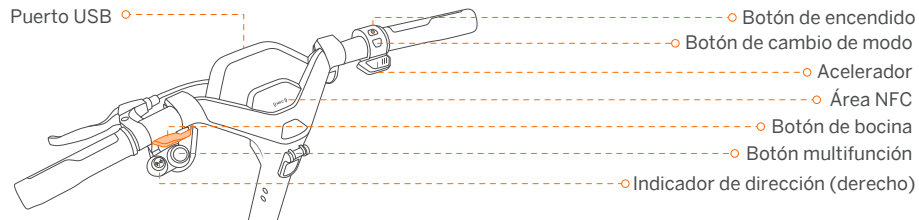

Nombre	Función	Método de funcionamiento
Botón de encendido	Encender/Apagar	Pulse el botón de encendido para encender el patinete. Manténgalo pulsado para apagarlo. * Disponible solo cuando el patinete no está en modo antirrobo.
	Activar el panel de control	Pulse el botón de encendido para activar el panel cuando el panel se atenúe automáticamente.
Botón de cambio de modo	Cambiar entre modos de velocidad	Presione el botón de conmutación de modo dos veces para cambiar de modo.
Botón multifunción	Activar/Desactivar el modo crucero	Habilitación del modo crucero a través de la aplicación Segway-Ninebot: Presione el botón multifunción para activar el modo de crucero; presione nuevamente para apagarlo.
	Encender/Apagar el faro	Gire el botón multifunción en el sentido de las agujas del reloj / en el sentido contrario a las agujas del reloj para apagar / encender el faro.
	Encienda/apague la función de faro adaptativo	Gire el botón multifunción en el sentido de las agujas del reloj / en el sentido contrario a las agujas del reloj y manténgalo presionado durante 3 segundos para apagar / encender la función de faro adaptativo. * Cuando se activa el patinete, esta función está activada de forma predeterminada.
	Confirme la contraseña	Presione el botón multifunción para confirmar la contraseña después de ingresarla con el botón indicador de dirección sucesivamente.
Puerto USB	Carga	Conecte su dispositivo al puerto USB para cargarlo.
Acelerador	Activar el modo ASSIST	Habilitación del modo ASSIST a través de la aplicación Segway-Ninebot: Mantén pulsado el acelerador durante 5 segundos para activar el modo ASSIST. * Salida del modo ASSIST: Suelte el acelerador y apriete las palancas de freno, y disminuya la velocidad a cero.
	Acelerar	Mantenga pulsado el acelerador para acelerar.
Área NFC	Interactuar con la tarjeta NFC para encender/apagar	Toque la tarjeta NFC en el área NFC para encender / apagar el patinete.
	Interactúa con la tarjeta NFC para desbloquear	Toque la tarjeta NFC en el área NFC para desbloquear el patinete.
Botón de bocina	Active la bocina	Presione el botón de bocina, el patinete emitirá un pitido.
Indicador de dirección (derecho)	Encienda el indicador de dirección izquierdo/derecho	Presione el lado izquierdo / derecho del botón indicador de dirección, el indicador de dirección izquierdo / derecho parpadeará y se apagará automáticamente después de 5 segundos.
	Introduzca la contraseña	Presione el lado izquierdo / derecho del botón indicador de dirección (la izquierda es menos, la derecha es más) para ingresar la contraseña. * La contraseña está establecida en 1-2-3-4 de forma predeterminada. Puede cambiarla a través de la aplicación Segway-Ninebot.

Panel de control

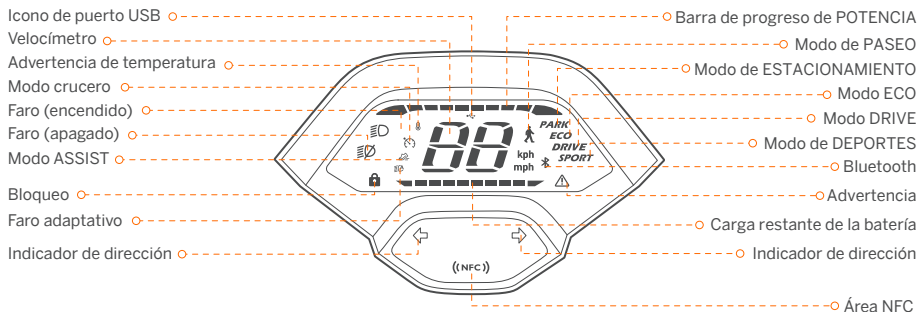

Símbolo	Nombre	Significado	Descripción
	Barra de progreso de POTENCIA		El símbolo muestra la corriente de salida del motor del patinete.
	Velocímetro		El símbolo muestra la velocidad actual del patinete.
	Modo crucero	El símbolo indica que el modo crucero está activado.	Habilitación del modo crucero a través de la aplicación Segway-Ninebot: 1) En el modo ECO, DRIVE o DEPORTES, presione el botón multifunción para activar el modo crucero cuando la velocidad > 5 km/h (3.1 mph). El patinete se desplazará a la velocidad actual. Nota: Cuando se activa el modo crucero, el patinete emitirá un pitido y los indicadores de dirección delanteros y traseros parpadearán una vez, respectivamente. 2) Desactive el modo crucero con los siguientes métodos: Método 1: Gire el acelerador o apriete las palancas de freno. Método 2: Pulse el botón multifunción. Método 3: Cambie el modo de velocidad.
	Bloqueo	Cuando el icono parpadea, significa que el patinete entra en modo antirrobo.	Cuando el patinete se apaga después de 30 segundos: Si el patinete es movido o tocado por alguien, entrará en modo Antirrobo. En este punto, el patinete comenzará a sonar y los indicadores de dirección delanteros y traseros parpadearán, y el motor se bloqueará automáticamente. Nota: Solo disponible para encender el patinete con tarjeta NFC.
	Bloqueo	Cuando el icono se enciende, significa que el patinete está bloqueado.	Cuando se bloquea a través de la aplicación Segway-Ninebot o en el estado de desbloqueo a través de una contraseña, el patinete seguirá sonando y la luz trasera parpadeará. Desbloquea el patinete con los siguientes métodos: 1) Presione el botón de encendido para activar el panel de control, que mostrará el dígito "0" de forma predeterminada. A continuación, ingrese la contraseña de cuatro dígitos 1-2-3-4 con el botón indicador de dirección y confirme la contraseña con el botón multifunción sucesivamente. Nota: active/desactive la función de desbloqueo con contraseña a través de la aplicación Segway-Ninebot y establezca su propia contraseña. 2) Toque la tarjeta NFC en el área NFC. 3) Desbloqueo a través de la aplicación Segway-Ninebot.

Símbolo	Nombre	Significado	Descripción
	Advertencia de temperatura	Indica que la temperatura de la batería ha alcanzado los 60 °C (140 °F) o está por debajo de 0 °C (32 °F).	
	Icono de puerto USB	Cuando el icono del puerto USB se ilumina, significa que el dispositivo (no completamente cargado) está conectado al puerto USB.	
	Bluetooth	El símbolo indica que el patinete está conectado a la aplicación Segway-Ninebot.	
	Advertencia	El símbolo indica que el patinete ha detectado un error. El código de error se mostrará en el panel. Póngase en contacto con el servicio postventa para la reparación.	
	Energía restante de la batería	El símbolo muestra la carga restante de la batería en la barra de la batería.	
	Faro adaptativo	Cuando el icono parpadea, significa que la función de faro adaptativo está activada.	Cuando esta función está encendida, el faro funcionará automáticamente para adaptarse a una variedad de situaciones y condiciones y ayudar a iluminar el camino.
SPORT	Modo de DEPORTES	Cuando el icono se ilumina en rojo, significa que el modo de velocidad rápida está activado.	
		Cuando el icono se ilumina en blanco, significa que el modo de velocidad rápida está desactivado.	

Introducción a los modos de velocidad

Modo/Modelo	P65U (Límite de velocidad)	Métodos de cambio
 (PASEO)	5 km/h (3,7 mph)	Habilite / deshabilite el modo de PASEO a través de la aplicación Segway-Ninebot. Nota: El faro está siempre encendido y la luz trasera seguirá parpadeando en modo de PASEO.
 (ASSIST)	5 km/h (3,7 mph)	Habilitación del modo ASSIST a través de la aplicación Segway-Ninebot: Mantén pulsado el acelerador durante 5 segundos para activar el modo ASSIST. Salga del modo ASSIST: Suelte el acelerador y apriete las palancas de freno, y disminuya la velocidad a cero.
PARK	0 km/h (0 mph)	El patinete entrará automáticamente en el modo de ESTACIONAMIENTO en las siguientes circunstancias: 1) Deje de conducir y el patinete está en una parada completa. 2) La velocidad de inicio \leq 2 km/h (1,24 mph). Nota: La velocidad de arranque se establece en 3 km/h de forma predeterminada, solo disponible para cambiar a través de la aplicación Segway-Ninebot (0–5 km/h [0–3,1 mph]). Salir del modo de ESTACIONAMIENTO: 1) Apriete las palancas de freno. 2) Mantenga presionado el acelerador hasta que la velocidad \geq 3 km/h (1,86 mph).
ECO	18 km/h (11,2 mph)	Presione el botón de conmutación de modo dos veces.
DRIVE	35 km/h (21,7 mph)	Presione el botón de conmutación de modo dos veces.
SPORT	35 km/h (21,7 mph)	Presione el botón de conmutación de modo dos veces.
	40 km/h (25 mph)	1) Presione el botón de cambio de modo dos veces para cambiar al modo SPORT. 2) Habilite/desactive el modo de velocidad rápida a través de la aplicación Segway-Ninebot. Nota: Después de activar el patinete, esta función solo está disponible cuando el kilometraje de conducción alcanza las 3,1 millas (5 km). ¡NO active el modo de velocidad rápida con mal tiempo! ¡NO utilice esta función antes de familiarizarse con el patinete!

Especificaciones

	Elemento	Parámetro
Producto	Nombre	Segway KickScooter
	Modelo	P65U
	Largo x ancho x alto	Aprox. 1190 x 634 x 1214 mm (46,9 x 25 x 47,8 pulg.)
	Plegado: Largo x ancho x alto	Aprox. 1190 x 634 x 567 mm (46,9 x 25 x 22,3 pulg.)
	Peso neto	Aprox. 26,9 kg (59,3 lb)
Conductor	Carga útil máxima	120 kg (265 libras)
	Edad recomendada	18–60 años
	Altura requerida	De 160 a 200 cm (de 5'2" a 6'6")
Máquina	Distancia entre ejes	903 mm (35,6 pulg.)
	Distancia al suelo	79 mm (3,1 pulg.)
	Velocidad máx. ^[1]	Aprox. 40 km/h (25 mph)
	Rango típico ^[2]	Aprox. 65 km (40,4 millas)
	Pendiente máxima	Aprox. 22%
	Terreno transitable	Carriles para bicicletas, parques, campus y la mayoría de las condiciones de carreteras llanas y las carreteras típicas belgas
	Temperatura de funcionamiento	-10 a 40 °C (14 a 104 °F)
	Temperatura de almacenamiento	-10 a 50 °C (14 a 122 °F)
	Clasificación IP	IPX5
Duración de la carga (única)	Aprox. 4 h	
Batería	Modelo	NCAF4813A/NCAF4812D
	Voltaje nominal	46,8 V \equiv
	Máx. voltaje de carga	54,6 V \equiv
	Energía nominal	561 Wh
	Capacidad nominal	12 Ah
	Temperatura ambiente de carga	0 a 45 °C (32 a 113 °F)
	Sistema de gestión de la batería	Protección contra sobrecalentamiento, cortocircuito, sobrecorriente, sobredescarga y sobrecarga
Motor	Tipo de motor	Motor de CC sin escobillas (BLDC)
	Corriente nominal	0,5 kW, 500 W
Cargador	Voltaje de entrada	100–240 V-50–60 Hz, 2,0 A MAX.
	Voltaje máximo de salida	54,6 V \equiv
	Salida nominal	53,5 V \equiv 3A
	Corriente de salida	0,1 kW, 160 W

	Elemento	Parámetro
Cargador	Tipo	Integrado
	Modelo	NBW54D603DOD
Neumático	Tipo	Neumáticos sin cámara autosellantes de 10.5 pulgadas
	Presión de los neumáticos	30-45 psi
	Material	Caucho
Otros	Modos de velocidad	Modo de PASEO, modo ASSIST, modo de ESTACIONAMIENTO, modo ECO, modo DRIVE y modo de DEPORTES
	Sistema de frenos	Freno de disco y freno eléctrico

[1] Velocidad máx.: probado mientras se conduce con una batería llena, 75 kg (165 lbs) de carga sobre pavimento.

* Algunos de los factores que pueden afectar la velocidad máxima incluyen el peso del conductor, la energía restante de la batería, la resistencia al viento, etc.

Advertencia: es su deber legal cumplir con las leyes y regulaciones de tránsito locales al usar este producto. En los Estados Unidos, en ciertos Estados, no se permite el uso de un patinete eléctrico en la vía pública (es decir, "on-road"), si su capacidad máxima de velocidad, peso y/u otras características no cumplen con los requisitos obligatorios impuesto por la ley. Con respecto a la restricción de la capacidad de velocidad máxima, ciertos estados exigen que la capacidad de velocidad máxima de un patinete eléctrico tenga un límite máximo de millas por hora si es para uso en carretera, y el límite máximo varía en diferentes estados. A modo de ejemplo, los Estados que imponen dicha restricción de capacidad de velocidad máxima incluyen Nueva York, Florida, Arizona, Nueva Jersey, etc. En el caso de que pretenda utilizar este producto en carretera en un estado que impone dicha restricción de capacidad de velocidad máxima, DEBE seleccionar un modo de velocidad inferior adecuado de este Producto para asegurarse de que la capacidad de velocidad máxima del producto en dicho modo de velocidad cumpla con la ley. En caso de que la capacidad de velocidad máxima del modo de velocidad más bajo de este producto exceda la restricción de capacidad de velocidad máxima impuesta por un estado para uso en carretera, no deberá usar este producto en carretera en ese estado. Además, un estado puede tener otra ley que regule el uso en carretera de este producto, como el requisito de velocidad máxima y/o el requisito de casco. Además de la ley estatal, puede haber otras restricciones o prohibiciones en el uso de patinetes eléctricos por parte de la ley y/o los reglamentos locales. Para el uso fuera de la carretera de este producto, puede haber otras restricciones y/o limitaciones impuestas por el dueño de la propiedad u otros. La aplicación del producto puede proporcionar información útil adicional relacionada con este asunto.

Descargo de responsabilidad: esto no es una opinión legal ni un consejo legal. La información proporcionada en este documento (incluso en la aplicación) es solo para su conveniencia e información. No pretende cubrir todas las leyes y/o reglamentos que puedan ser aplicables a este producto. Segway y Ninebot renuncian explícitamente por la presente a cualquier y toda garantía y/o representación, expresa o implícita, relacionada con la integridad, precisión y actualización de dicha información. Segway y/o Ninebot se reservan el derecho pero no la obligación de corregir, implementar y/o actualizar la información. Deberá utilizar la información bajo su propio riesgo. Es su exclusiva responsabilidad aprender y comprender todas y cada una de las leyes y/o reglamentos, requisitos, prohibiciones, restricciones y/o limitaciones impuestas por la ley, autoridad gubernamental, tribunal, parte privada u otros que puedan aplicarse a su uso de este producto.

[2]: Rango típico: probado mientras se conduce con la batería totalmente cargada, 165 kg (75 lb) de carga, 25 °C (77 °F), a una velocidad de 16 km/h (9,9 mph) de promedio sobre pavimento.

* Algunos de los factores que afectan al rango incluyen: velocidad, número de arranques y paradas, temperatura ambiente, etc.

3 Fallos comunes

Código de error	Posibles causas
10	Error de comunicación Bluetooth BLE
11	Fallo de muestreo de corriente del motor 1A
12	Fallo de muestreo de corriente del motor 1B
13	Fallo de muestreo de corriente del motor 1C
14	Anomalía del sensor Hall del acelerador
15	Anomalía del sensor Hall del freno
18	Anomalía del sensor Hall
21	Error de comunicación de BMS
22	Error de contraseña de BMS
23	Número de serie predeterminado de BMS
24	Anomalía en la detección de voltaje del sistema
26	Error de almacenamiento flash
27	Error de contraseña de la placa de control
28	Cortocircuito del puente superior del controlador MOS del motor
29	Error del puente inferior del controlador MOS del motor
31	Error de salto de programa
35	Número de serie predeterminado del vehículo
39	Error del sensor de temperatura de la batería
41	Anomalía de los indicadores de dirección
42	Anomalía de faro
45	Circuito del amplificador operativo de corriente de bus anómalo

4 Homologaciones

Este producto cumple con las normativas ANSI/CAN/UL-2272.

La batería es conforme con UN/DOT 38.3.

La batería cumple con ANSI/CAN/UL-2271.

Declaración de Conformidad de la Comisión Federal de Comunicaciones (FCC) de EE. UU.

Este dispositivo es conforme con la sección 15 de las normas FCC. El funcionamiento está sujeto a las siguientes dos condiciones: (1) Este dispositivo no puede causar interferencias dañinas y (2) este dispositivo debe aceptar cualquier interferencia recibida, incluidas las interferencias que puedan provocarle un funcionamiento no deseado.

Cualquier cambio o modificación no autorizado expresamente por la parte responsable del cumplimiento podría anular el permiso del usuario para manejar el equipo.

NOTA

Este equipo ha sido probado y cumple con los límites para un dispositivo digital de Clase B, de acuerdo con la sección 15 de las normas FCC. Estos límites están diseñados para proporcionar una protección razonable contra interferencias perjudiciales en una instalación residencial. Este equipo genera, utiliza y puede irradiar energía de radiofrecuencia y, si no se instala y utiliza de acuerdo con las instrucciones, puede causar interferencias perjudiciales en las comunicaciones de radio. Sin embargo, no existe garantía de que no puedan producirse interferencias en una instalación en particular. Si este equipo provoca interferencias dañinas a la recepción de radio o televisión, que pueden determinarse encendiendo y apagando el aparato, se aconseja al usuario que corrija la interferencia aplicando una o varias de las siguientes medidas:

- Reorientar o recolocar la antena receptora.
- Aumentar la separación entre el equipo y el receptor.
- Conectar el equipo a un enchufe de un circuito distinto del que va conectado el receptor.
- Consultar al distribuidor o a un técnico de radio/TV con experiencia.

Este equipo respeta los límites de exposición a la radiación de la FCC establecidos para un entorno no controlado. Este equipo debe instalarse y manejarse a una distancia mínima de 20 cm entre el radiador y su cuerpo. Cet équipement est conforme aux limites d'exposition aux radiations de la IC définies pour un environnement non contrôlé. Cet équipement doit être installé et utilisé à une distance minimale de 20 cm entre le radiateur et votre corps.

Declaración de conformidad de Industry Canada (IC) para Canadá

Este dispositivo cumple con los estándares RSS exentos de licencia de Industry Canada. El funcionamiento está sujeto a las siguientes dos condiciones: (1) este dispositivo no puede causar interferencias, y (2) este dispositivo debe aceptar cualquier interferencia, incluidas las interferencias que puedan causar un funcionamiento no deseado del dispositivo.

CAN ICES-3 (B)/NMB-3(B)

Le présent appareil est conforme aux CNR d'Industrie Canada applicables aux appareils radio exempts de licence.

L'exploitation est autorisée aux deux conditions suivantes : (1) l'appareil ne doit pas produire de brouillage, et (2) l'utilisateur de l'appareil doit accepter tout brouillage radioélectrique subi, même si le brouillage est susceptible d'en compromettre le fonctionnement.

Ni Segway Inc. ni Ninebot se hacen responsables de cambios o modificaciones no autorizados expresamente por Segway Inc. o Ninebot. Tales modificaciones podrían invalidar el permiso del usuario para usar el equipo.

Modelo: P65U

FCC ID: 2ALS8-KS0007

ID DE IC: 22636-KS0007

5 Marca comercial

Segway y Rider Design son marcas comerciales de Segway Inc.; Android es una marca comercial de Google Inc., App Store es una marca de servicio de Apple Inc. Los respectivos propietarios se reservan los derechos de sus marcas comerciales y derechos de autor, etc. a los que se hace referencia en este manual.

Hemos intentado incluir descripciones e instrucciones de todas las funciones del KickScooter en el momento de la impresión. Sin embargo, debido a la mejora constante de las funciones del producto y a los cambios en el diseño, es posible que su KickScooter presente ligeras diferencias respecto al que se muestra en este documento. Visite Apple App Store (iOS) o Google Play Store (Android) para descargar e instalar la aplicación Segway-Ninebot. Tenga en cuenta que disponemos de varios modelos de Segway y Ninebot con diferentes funciones, y algunas de las funciones mencionadas en este documento puede no tenerlas su unidad. El fabricante se reserva el derecho a modificar el diseño y las funciones del producto KickScooter y la documentación sin previo aviso.

(※ La aplicación ó n Segway-Ninebot es compatible con KickScooter con Bluetooth integrado)

© 2022 Ninebot (Beijing) Tech Co. Ltd. Todos los derechos reservados.

目次

1. 図と機能	01
2. 仕様	05
3. 一般的な障害	07
4. 認証	08
5. 商標	09

1 図と機能

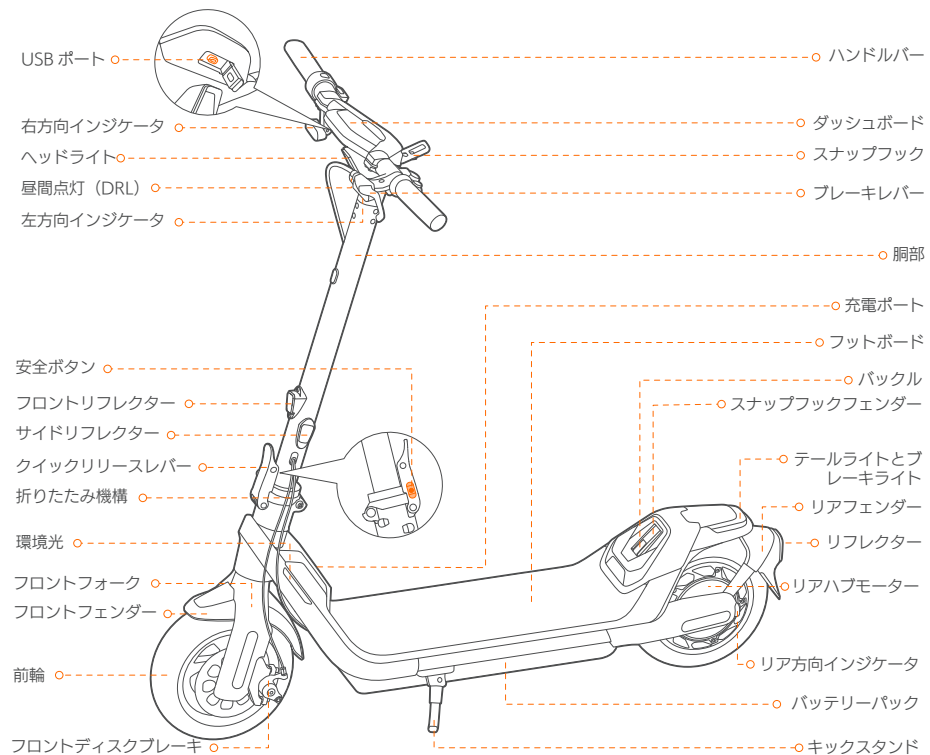

ハンドルバー機能

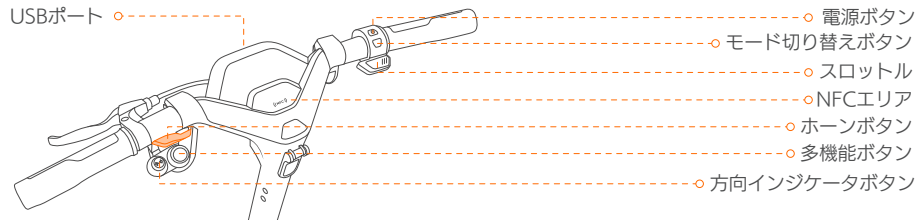





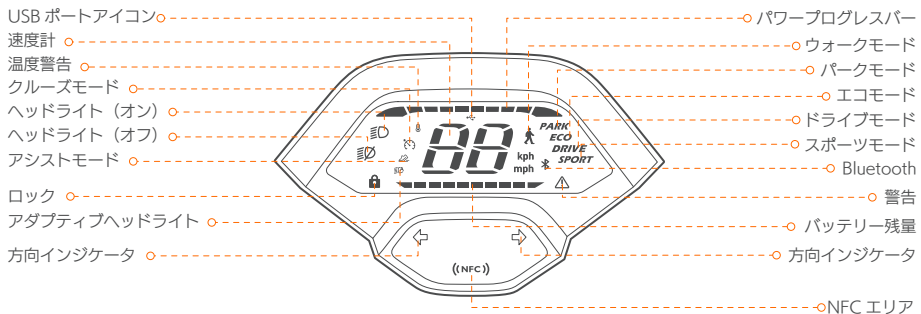

名前	機能	操作方法
電源ボタン	電源のオン / オフ	電源ボタンを押してスクーターの電源をオンにします。長押しして電源をオフにします。 * スクーターが盗難防止モードになっていない場合にのみ使用できます。
	ダッシュボードのウェイクアップ	ダッシュボードが自動的に暗くなったときに、電源ボタンを押して、ダッシュボードをウェイクアップします。
モード切り替えボタン	速度モードを切り替える	モード切り替えボタンを 2 回押ししてモードを切り替えます。
多機能ボタン	クルーズモードをオン / オフにする	Segway-Ninebot アプリでクルーズモードの有効化： 多機能ボタンを押してクルーズモードをオンにし、もう一度押してオフにします。
	ヘッドライトをオン / オフにする	多機能ボタンを時計回り / 反時計回りに回して、ヘッドライトをオン / オフにします。
	アダプティブヘッドライト機能をオン / オフにする	多機能ボタンを時計回り / 反時計回りに回転させ、3 秒間押し続けると、アダプティブヘッドライト機能がオン / オフになります。* スクーターがアクティブになると、この機能はデフォルトでオンになります。
	パスワードの確認	方向インジケータボタンでパスワードを連続して入力した後、多機能ボタンを押してパスワードを確認します。
USB ポート	充電	充電のためにデバイスを USB ポートに接続します。
スロットル	アシストモードのアクティブート	Segway-Ninebot アプリによるアシストモードの有効化： スロットルを 5 秒間押し続けて、アシストモードをアクティブにします。 * アシストモードの終了：スロットルを放し、ブレーキレバーを握ってから、ゼロスピードまで減速します。
	加速	スロットルを長押しすると、速度が上がります。
NFC エリア	NFC カードと相互に作用して電源をオン / オフにする	NFC エリアの NFC カードをタップして、スクーターの電源をオン / オフにします。
	NFC カードと相互に作用してアンロック	NFC エリアの NFC カードをタップして、スクーターをアンロックします。
ホーンボタン	ホーンをオンにする	ホーンボタンを押すと、スクーターのピープ音が鳴ります。
方向インジケータボタン	左右方向インジケータをオンにする	方向インジケータボタンの左 / 右側を押すと、左右方向インジケータが点滅し、5 秒後に自動的にオフになります。
	パスワードを入力する	方向インジケータボタンの左 / 右側 (左はマイナス、右はプラス) を押してパスワードを入力します。* パスワードはデフォルトで「1-2-3-4」に設定されています。Segway-Ninebot アプリで変更します。



ダッシュボード



記号	名前	意味	説明
	パワープログレスバー	この記号は、スクーターのモーター出力電力を示します。	
	速度計	記号には、スクーターの現在の速度が表示されます。	
	クルーズモード	この記号は、クルーズモードがアクティブであることを示します。	Segway-Ninebot アプリでクルーズモードの有効化： 1) エコ、ドライブ、またはスポーツモードでは、速度が 3.1 mph (5 km/h) より速いときに、多機能ボタンを押してクルーズモードをアクティブにします。その後、スクーターは現在の速度でクルーズします。 注：クルーズモードがアクティブになると、スクーターのピープ音が鳴り、前後の方向インジケータがそれぞれ 1 回点滅します。 2) 以下の方法でクルーズモードをオフにします： 方法 1：スロットルをひねり、ブレーキレバーを握ります。 方法 2：多機能ボタンを押します。 方法 3：速度モードを切り替えます。
	ロック	アイコンが点滅したとき、スクーターが盗難防止モードに移行したことを意味します。	スクーターの電源が 30 秒後にオフになった場合：スクーターが誰かによって動かされたり触られたりすると、盗難防止モードに移行します。この時点で、スクーターはピープ音を鳴らし始め、前後の方向インジケータが点滅し、モーターは自動的にロックされます。 注：NFC カードでスクーターの電源を入れる場合にのみ使用できます。
	ロック	アイコンが点灯したとき、スクーターがロックされていることを意味します。	Segway-Ninebot アプリでロックされたとき、またはパスワードを介してアンロック状態にあるとき、スクーターはピープ音を鳴らし続け、テールライトが点滅します。以下の方法でスクーターをアンロック： 1) 電源ボタンを押してダッシュボードをウェイクアップします。ダッシュボードは、デフォルトで数字「0」を表示します。その後、方向インジケータボタンで 4 桁のパスワード「1-2-3-4」を入力し、連続して多機能ボタンでパスワードを確認します。注：Segway-Ninebot APP を通じてパスワードロック解除機能を開始 / 停止、そして個人のパスワード設定を行ってください。 2) NFC カードを NFC エリアでタップします。 3) Segway-Ninebot アプリでアンロックします。

記号	名前	意味	説明
	温度警告	これは、バッテリー温度が 60°C (140°F) に達したか、0° C (32°F) 未満であることを示します。	
	USB ポートアイコン	USB ポートアイコンが点灯したら、デバイス (完全に充電されていない) が USB ポートに接続されていることを意味します。	
	Bluetooth	これは、スクーターが Segway-Ninebot アプリに接続されていることを示します。	
	警告	この記号は、スクーターがエラーを検出したことを示します。エラーコードはタッチボードに表示されます。修理についてはアフターサービスまでお問い合わせください。	
	バッテリー残量	この記号は、バッテリーバーにバッテリー残量を表示します。	
	アダプティブヘッドライト	アイコンが点滅したら、アダプティブヘッドライト機能がオンになっていることを意味します。	この機能をオンにすると、ヘッドライトは自動的に機能し、さまざまな状況や条件に適応し、道を照らすのに役立ちます。
SPORT	スポーツモード	アイコンが赤であれば、FAST モードが開始になります。 アイコンが白であれば、FAST モードが停止になります。	

スピードモードの概要

モード / モデル	P65U (制限速度)	切り替え方法
 (ウォーク)	3.7 mph (5 km/h)	Segway-Ninebot アプリでウォークモードを有効 / 無効にします。 注: ヘッドライトは常に点灯しており、テールライトはウォークモードで点滅し続けます。
 (アシスト)	3.7 mph (5 km/h)	Segway-Ninebot アプリによるアシストモードの有効化: スロットルを 5 秒間押し続けて、アシストモードをアクティブにします。 アシストモードを終了します: スロットルを放し、ブレーキレバーを握ってから、ゼロスピードまで減速します。
PARK	0 mph (0 km/h)	スクーターは、次の状況で自動的にパークモードに移行します: 1) 乗車を停止し、スクーターが完全に停止している。 2) 開始速度が 1.24 mph (2 km/h)。 注: 開始速度はデフォルトで 3 km/h に設定されており、Segway-Ninebot アプリでのみ変更できます (0 ~ 3.1 mph [0 ~ 5 km/h])。 パークモードを終了: 1) ブレーキレバーを握り。 2) 1.86 mph (3 km/h) 以上の速度までスロットルを長押し。
ECO	11.2 mph (18 km/h)	モード切り替えボタンを 2 回押します。
DRIVE	21.7 mp (35 km/h)	モード切り替えボタンを 2 回押します。
SPORT	21.7 mp (35 km/h)	モード切り替えボタンを 2 回押します。
	25 mp (40 km/h)	1) 連続で 2 回押すと SPORT モードに切り替えます。 2) Segway-Ninebot APP を通じて FAST モードを開始できます。 注: スクーターを起動後、乗車距離が 5 km を超えた後該当機能を開始できます。  悪天候の際に FAST モードで乗車しないでください。 練熟にスクーターを乗車できる前に、本機能を利用しないでください。

仕様

	項目	パラメーター
製品	名前	Segway KickScooter
	モデル	P65U
	長さ x 幅 x 高さ	約 46.9 x 25 x 47.8 インチ (1190 x 634 x 1214 mm)
	折り返し済み: 長さ x 幅 x 高さ	約 46.9 x 25 x 22.3 インチ (1190 x 634 x 567 mm)
	本体重量	約 59.3 ポンド (26.9 キロ)
乗り手	最大制限重量	265 ポンド (120 キロ)
	対応年齢	18 ~ 60 歳
	必要な高さ	5'2" ~ 6'6" (160 ~ 200 cm)
機械	ホイールベース	35.6 in (903 mm)
	地上高	3.1 in (79 mm)
	最高速度 ^[1]	約 25 mph (40 km/h)
	航続可能距離 ^[2]	約 40.4 マイル (65 km)
	最大傾斜度	約 22%
	通過可能な地形	自転車レーン、公園、キャンパス、そして平坦な道路状況と典型的なベルギーの道路のほとんど
	動作温度	14 ~ 104°F (-10 ~ 40°C)
	保管温度	14 ~ 122°F (-10 ~ 50°C)
	IP レーティング	IPX5
	充電期間 (シングル)	約 4 時間
バッテリー	モデル	NCAF4812D
	公称電圧	46.8 V =
	最大充電電圧	54.6 V =
	公称エネルギー	561 Wh
	公称容量	12 Ah
	周囲温度の充電	32 ~ 113°F (0 ~ 45°C)
	バッテリー管理システム	過熱、短絡、過電流、過放電、過充電保護
モーター	モータータイプ	ブラシレス DC (BLDC) モーター
充電器	公称出力	0.5 kW、500 W
	入力電圧	100-240 V-50-60 Hz, 2.0 A MAX.
	最大出力電圧	54.6 V =
	定格出力	53.5 V = 3A
	出力電力	0.1 kW, 160 W

	項目	パラメーター
充電器	種類	内蔵
	モデル	NBW54D603D0D
タイヤ	種類	10.5 インチセルフシーリングチュープレスタイヤ
	タイヤ空気圧	30 ~ 45 psi
	材料	ゴム
その他	スピードモード	ウォークモード、アシストモード、パークモード、エコモード、ドライブモード、スポーツモード
	ブレーキシステム	ディスクブレーキと電気ブレーキ

[1]: 最高スピード: 満充電の状態で、75kg 積載重量で穏やかな道に乗車テストした結果です。
* 最高スピードの数値は色々な原因に影響されます。例えば、乗車人の体重、スクーターの電池残量、空気抵抗など。

[2]: 航続可能距離: フルバッテリー、165 ポンド (75kg) の負荷、77°F (25°C)、舗装路上で平均 9.9 mph (16 km/h) の速度で走行中にテストされました。
* 範囲に影響を与える要因には、速度、開始と停止の数、周囲温度などが含まれます。

一般的な障害

エラーコード	考えられる原因
10	BLE Bluetooth 通信エラー
11	モーター 1A フレーズ電流サンプリング障害
12	モーター 1B フレーズ電流サンプリング障害
13	モーター 1C フレーズ電流サンプリング障害
14	スロットルホールセンサー異常
15	ブレーキホールセンサー異常
18	ホールセンサー異常
21	BMS 通信エラー
22	BMS パスワードエラー
23	BMS デフォルトシリアルナンバー
24	システム電圧検出異常
26	フラッシュストレージエラー
27	コントロールボードパスワードエラー
28	モーター MOS ドライバー上部ブリッジ短絡
29	モーター MOS ドライバー下部ブリッジエラー
31	プログラムスキップエラー
35	車両デフォルトシリアルナンバー
39	バッテリー温度センサーエラー
41	方向インジケータ異常
42	ヘッドライト異常
45	異常バス電流オペアンブ回路

4 認証

この製品は、ANSI/CAN/UL-2272 の認証を受けています。

バッテリーは UN/DOT 38.3 に準拠しています。

バッテリーは ANSI/CAN/UL-2271 に準拠しています。

米国連邦通信委員会 (FCC) のコンプライアンスに関する声明

このデバイスは、FCC 規則のパート 15 に準拠しています。操作には、次の 2 つの条件が適用されます：(1) 本装置は有害な干渉を引き起こさないようにする必要があります。また、(2) 本装置は、望ましくない動作を引き起こす可能性のある干渉を含む、受信した干渉を受け入れなければなりません。

コンプライアンスに責任を負う当事者によって明示的に承認されていない変更または修正は、機器を操作する使用者の権限を無効にする可能性があります。

注

この機器は、FCC 規則のパート 15 に従ってテストされ、クラス B デジタルデバイスの制限に準拠していることが確認されています。これらの制限は、住宅地での設置における有害な干渉に対する合理的な保護を提供するように設計されています。この装置は、無線周波エネルギーを生成、使用、および放射する可能性があります。指示に従って設置および使用しないと、無線通信に有害な干渉を引き起こす可能性があります。ただし、特定の設置環境で干渉が発生しないという保証はありません。この機器がラジオやテレビの受信に有害な干渉を引き起こす場合（これは機器の電源をオン / オフにすることによって判断できます）、使用者は次の 1 つ以上の方法で干渉の修正を試みることをお勧めします。

— 受信アンテナの向きや位置を変更します。

— 機器と受信機の距離を離します。

— 受信機が接続されている回路とは異なる回路上のコンセントに機器を接続します。

— 販売店または経験豊富なラジオ / テレビ技術者に相談してください。

この装置は、制御されていない環境に対して規定された FCC 放射線被ばく制限に準拠しています。この機器は、ラジエーターと身体の上に 20cm 以上の距離を置いて設置および操作する必要があります。Cet équipement est conforme aux limites d'exposition aux radiations de la IC définies pour un environnement non contrôlé. Cet équipement doit être installé et utilisé à une distance minimale de 20 cm entre le radiateur et votre corps.

カナダ産業省 (IC) のカナダ向けコンプライアンスに関する声明

このデバイスは、カナダ産業省のライセンス免除 RSS 規格に準拠しています。操作には、次の 2 つの条件が適用されます：

(1) 本装置は干渉を引き起こさないようにする必要があります。また、(2) 本装置は、本装置の望ましくない動作を引き起こす可能性のある干渉を含む干渉を受け入れなければなりません。

CAN ICES-3 (B) /NMB-3 (B)

Le présent appareil est conforme aux CNR d'Industrie Canada applicables aux appareils radio exempts de licence.

L'exploitation est autorisée aux deux conditions suivantes : (1) l'appareil ne doit pas produire de brouillage, et (2) l'utilisateur de l'appareil doit accepter tout brouillage radioélectrique subi, même si le brouillage est susceptible d'en compromettre le fonctionnement.

Segway Inc.およびNinebotのいずれも、Segway Inc.またはNinebotによって明示的に承認されていない変更または修正について責任を負いません。このような変更により、機器を操作する使用者の権限が無効になる可能性があります。

5 商標

Segway および Rider Design は Segway Inc. の商標です。Android は Google Inc. の商標であり、App Store は Apple Inc. のサービスマークです。各オーナーは、本マニュアルに記載されている商標、著作権等の権利を留保します。

作成時には、KickScooter のすべての機能の説明と指示を含めるように努めています。ただし、製品の機能が常に改善され、設計が変更されているため、お客様の KickScooter はこの文書に記載されているものとは若干異なる場合があります。Apple App Store (iOS) または Google Play ストア (Android) にアクセスして、Segway-Ninebot アプリをダウンロードしてインストールしてください。なお、Segway と Ninebot には機能の異なるモデルが複数あり、ここに記載されている機能の一部がお使いのモデルに適用できない場合があります。メーカーは、KickScooter の製品および文書の設計および機能を事前の通知なく変更する権利を有します。

(※Segway-Ninebot アプリは Bluetooth を内蔵した KickScooter に対応できます)

© 2022 Ninebot (Beijing) Tech Co., Ltd. All rights reserved.

Содержание

1. Схема и функции	01
2. Технические характеристики	05
3. Распространенные сбои	07
4. Сертификаты	08
5. Товарный знак	09

П Схема и функции

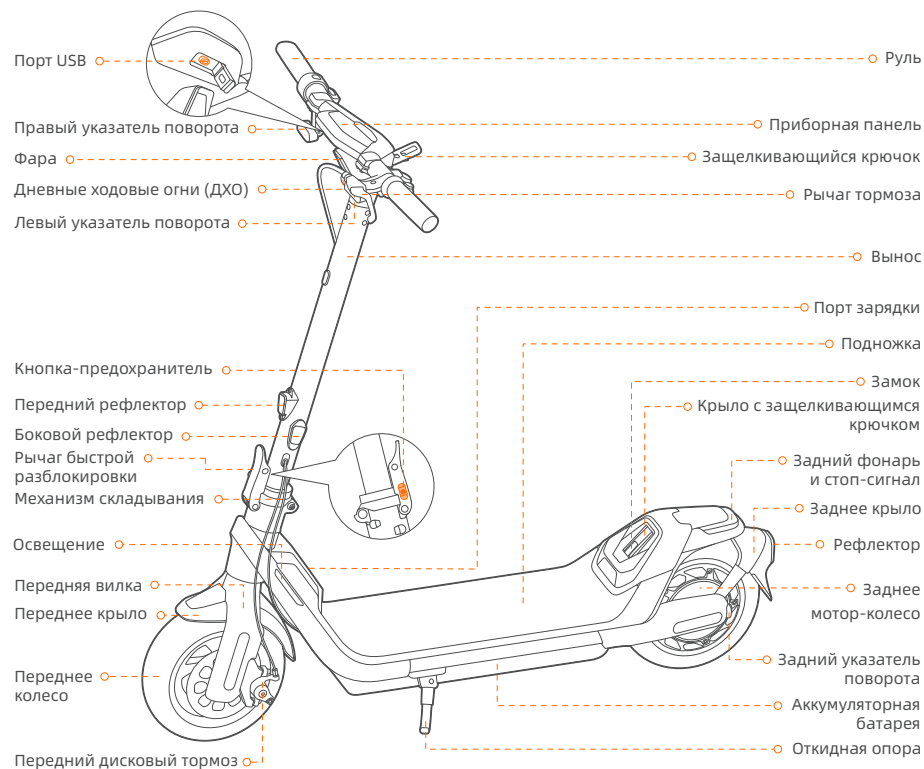

Функции руля

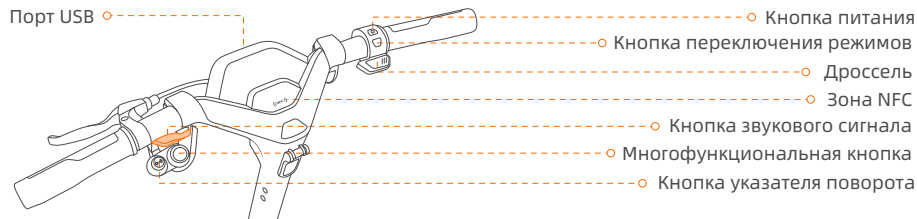

Наименование	Функция	Способ работы
Кнопка питания	Включение/выключение питания	Нажмите кнопку питания, чтобы включить самокат. Нажмите и удерживайте, чтобы выключить его. * Доступно только когда самокат не находится в противоугонном режиме.
Кнопка переключения режимов	Переключение между скоростными режимами	Дважды нажмите кнопку переключения режимов, чтобы переключить режим.
Многофункциональная кнопка	Включение/выключение крейсерского режима	Включение крейсерского режима через приложение Segway-Ninebot: Нажмите многофункциональную кнопку, чтобы включить крейсерский режим. Нажмите еще раз, чтобы выключить его.
	Включение/выключение фары	Поверните многофункциональную кнопку по часовой стрелке / против часовой стрелки, чтобы выключить/включить фару.
	Включение/выключение адаптивного режима фары	Поверните многофункциональную кнопку по часовой стрелке / против часовой стрелки и удерживайте ее в течение 3 секунд, чтобы выключить/включить адаптивный режим фары. * Когда самокат активирован, эта функция включена по умолчанию.
Порт USB	Зарядка	Подключите устройство к USB-порту для зарядки.
Дроссель	Активация режима ASSIST	Включение режима ASSIST через приложение Segway-Ninebot: Нажмите и удерживайте дроссель в течение 5 секунд, чтобы активировать режим ASSIST. * Выход из режима ASSIST: Отпустите дроссель и сожмите рычаги тормоза, затем замедлитесь до нулевой скорости.
	Увеличение скорости	Нажмите и удерживайте дроссель, чтобы ускориться.
Зона NFC	Взаимодействуйте с NFC-картой для включения/выключения питания	Приложите NFC-карту к зоне NFC, чтобы включить/выключить самокат.
	Взаимодействуйте с NFC-картой для разблокировки	Приложите NFC-карту к зоне NFC, чтобы разблокировать самокат.
Кнопка звукового сигнала	Включение звукового сигнала	Нажмите кнопку звукового сигнала, самокат издает звук.
Кнопка указателя поворота	Включение левого/правого указателя поворота	Нажмите левую/правую сторону кнопки указателя поворота, левый/правый указатель поворота начнет мигать и автоматически выключится через 5 секунд.
	Ввод пароля	Нажмите левую/правую сторону кнопки указателя поворота (слева минус, справа плюс), чтобы ввести пароль. * По умолчанию пароль установлен на 1-2-3-4. Измените его через приложение Segway-Ninebot.

Приборная панель

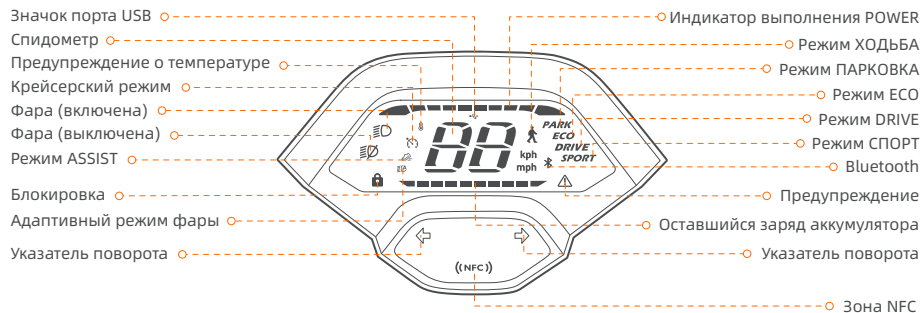

Символ	Наименование	Значение	Описание
	Индикатор выполнения POWER	Этот символ отображает выходную мощность двигателя самоката.	
	Спидометр	Этот символ отображает текущую скорость самоката.	
	Крейсерский режим	Этот символ указывает на активированный крейсерский режим.	Включение крейсерского режима через приложение Segway-Ninebot: 1) В режиме ECO, DRIVE или СПОРТ нажмите многофункциональную кнопку, чтобы активировать крейсерский режим, когда скорость >5 км/ч (3,1 миль/ч). Тогда самокат будет курсировать с текущей скоростью. Примечание. Когда крейсерский режим активирован, самокат подает звуковой сигнал, а передний и задний указатели поворота мигнут один раз соответственно. 2) Выключите крейсерский режим следующими способами: Способ 1: Поверните дроссель или нажмите рычаги тормоза. Способ 2: Нажмите многофункциональную кнопку. Способ 3: Переключите скоростной режим.
	Блокировка	Мигающий значок означает, что самокат переходит в противоугонный режим.	Когда самокат выключен через 30 секунд: Если самокат будет перемещен или затронут кем-то, он перейдет в противоугонный режим. В этот момент самокат начнет подавать звуковой сигнал и передние и задние указатели поворота будут мигать, а двигатель будет заблокирован автоматически. Примечание. Включение питания самоката возможно только с помощью NFC-карты. Когда самокат заблокирован через приложение Segway-Ninebot или находится в состоянии разблокировки с помощью пароля, он будет продолжать подавать звуковой сигнал, а задний фонарь будет мигать. Разблокируйте самокат следующими способами: 1) Нажмите кнопку питания, чтобы пробудить приборную панель, на приборной панели будет отображаться цифра «0» по умолчанию. Затем введите четырехзначный пароль 1-2-3-4 с помощью кнопки указателя поворота и подтвердите пароль многофункциональной кнопкой после этого. Примечание. Включите/отключите функцию разблокировки с помощью пароля через приложение Segway-Ninebot и установите свой собственный пароль. 2) Приложите NFC-карту к зоне NFC. 3) Разблокируйте через приложение Segway-Ninebot.

Символ	Наименование	Значение	Описание
	Предупреждение о температуре	Это означает, что температура аккумулятора достигла 60 °C (140 °F) или опустилась ниже 0 °C (32 °F).	
	Значок порта USB	Когда загорается значок USB-порта, это означает, что устройство (не полностью заряженное) подключено к порту USB.	
	Bluetooth	Указывает на то, что самокат подключен к приложению Segway-Ninebot.	
	Предупреждение	Символ указывает на то, что самокат обнаружил ошибку. Код ошибки отобразится на приборной панели. Обратитесь в отдел сервисного обслуживания для ремонта.	
	Оставшийся заряд аккумулятора	Символ отображает оставшийся заряд аккумулятора на шкале аккумулятора.	
	Адаптивный режим фары	Когда значок мигает, это означает, что адаптивный режим фары включен.	Когда эта функция включена, фара будет работать автоматически, чтобы адаптироваться к различным ситуациям и помогать освещать путь.
SPORT	Режим СПОРТ	Когда значок загорается красными, это означает, что режим макс высокой скорости включен. Когда значок загорается белыми, это означает, что режим макс высокой скорости отключен.	

Общие сведения о скоростных режимах

Режим/ модель	R65U (Ограничение скорости)	Способы переключения
 (ХОДЬБА)	5 км/ч (3,7 миль/ч)	Включение/отключение режима ХОДЬБА через приложение Segway-Ninebot. Примечание. Фара всегда включена, а задний фонарь будет продолжать мигать в режиме ХОДЬБА.
 (ASSIST)	5 км/ч (3,7 миль/ч)	Включение режима ASSIST через приложение Segway-Ninebot: Нажмите и удерживайте дроссель в течение 5 секунд, чтобы активировать режим ASSIST. Выход из режима ASSIST: Отпустите дроссель и сожмите рычаги тормоза, затем замедлитесь до нулевой скорости.
PARK	0 км/ч (0 миль/ч)	Самокат автоматически перейдет в режим ПАРКОВКА в следующих случаях: 1) Езда прекращена и самокат полностью остановлен. 2) Стартовая скорость ≤ 2 км/ч (1,24 миль/ч). Примечание. Стартовая скорость по умолчанию установлена на 3 км/ч, и ее можно изменить только через приложение Segway-Ninebot (0-5 км/ч [0-3,1 миль/ч]). Выход из режима ПАРКОВКА: 1) Сожмите рычаги тормоза так. 2) Нажатие и удерживание дросселя до скорости ≥ 3 км/ч (1,86 миль/ч).
ECO	18 км/ч (11,2 миль/ч)	Дважды нажмите кнопку переключения режимов.
DRIVE	35 км/ч (21,7 миль/ч)	Дважды нажмите кнопку переключения режимов.
SPORT	35 км/ч (21,7 миль/ч)	Дважды нажмите кнопку переключения режимов.
	40 км/ч (25 миль/ч)	1) Дважды нажмите кнопку переключения режимов, чтобы переключиться в режим SPORT. 2) Включить/отключить режим быстрой скорости через приложение Segway-Ninebot. Примечание. После активации скутера эта функция доступна только при достижении пробега 3,1 мили (5 км). НЕ включайте режим макс высокой скорости в плохую погоду! НЕ ИСПОЛЬЗУЙТЕ эту функцию, пока не освоите ехать на самокате!

Технические характеристики

Элемент	Параметр	
Продукт	Наименование	Segway KickScooter
	Модель	R65U
	Длина x Ширина x Высота	Прибл. 1190 x 634 x 1214 мм (46,9 x 25 x 47,8 дюймов)
	Длина x Ширина x Высота в сложенном виде:	Прибл. 1190 x 634 x 567 мм (46,9 x 25 x 22,3 дюймов)
Пользователь	Вес нетто	Прибл. 26,9 кг (59,3 фунта)
	Макс. полезная нагрузка	120 кг (265 фунтов)
Машина	Рекомендуемый возраст	18-60 лет
	Требуемый рост	160-200 см (5'2"-6'6")
	Колесная база	903 мм (35,6 дюйма)
	Дорожный просвет	79 мм (3,1 дюйма)
	Макс. скорость ⁽¹⁾	Прибл. 40 км/ч (25 миль/ч)
	Стандартная дальность хода ⁽²⁾	Прибл. 65 км/ч (40,4 миль/ч)
	Макс. уклон	Прибл. 22%
	Проходимая местность	Велосипедные дорожки, парки, кампусы и большинство ровных дорог и типичных бельгийских дорог
	Рабочая температура	от -10 до 40 °C (от 14 до 104 °F)
	Температура хранения	от -10 до 50 °C (от 14 до 122 °F)
Аккумулятор	Класс IP-защиты	IPX5
	Продолжительность зарядки (одинарная)	Прибл. 4 ч
	Модель	NCAF4812D
	Номинальное напряжение	46,8 В \approx
	Макс. напряжение зарядки	54,6 В \approx
Двигатель	Номинальная энергия	561 Втч
	Номинальная емкость	12 Ач
	Температура окружающей среды при зарядке	от 0 до 45 °C (от 32 до 113 °F)
	Система управления аккумулятором	Защита от перегрева, короткого замыкания, перегрузки по току, чрезмерного разряда и чрезмерного заряда
Зарядное устройство	Тип двигателя	Бесщеточный двигатель постоянного тока (BLDC)
	Номинальная мощность	0,5 кВт, 500 Вт
	Входное напряжение	100-240 В~50-60 Hz, 2,0 A MAX.
Зарядное устройство	Макс. выходное напряжение	54,6 В \approx
	Номинальная выходная мощность	53,5 В \approx 3А
	Выходная мощность	0,1 кВт, 160 Вт

	Элемент	Параметр
Зарядное устройство	Тип	Встроенное
	Модель	NBW54D603D0D
Шина	Тип	10,5-дюймовые самоклеивающиеся бескамерные шины
	Давление в шинах	30-45 фунтов/кв. дюйм
	Материал	Резина
Прочее	Скоростные режимы	Режим ХОДЬБА, режим ASSIST, режим ПАРКОВКА, режим ECO, режим DRIVE и режим СПОРТ
	Тормозная система	Дисковый тормоз и электрический тормоз

[1]: Макс.скорость: В полностью заряженном состоянии нагрузка 75кг, проверено на ровной дороге.

* На значение максимальной скорости могут влиять многие факторы, такие как вес водителя, уровень заряда батареи скутера, сопротивление ветра и т. д.

[2]: Стандартная дальность хода: ходовые испытания проводились с полностью заряженным аккумулятором, нагрузкой 165 кг (75 фунтов), при температуре 25 °C (77 °F), при движении со средней скоростью 16 км/ч (9,9 миль/ч) на твердом покрытии.

* На запас хода влияют такие факторы, как вес пользователя, количество троганий и остановок, температура окружающей среды и т. д.

3 Распространенные сбои

Код ошибки	Возможные причины
10	Ошибка связи BLE Bluetooth
11	Сбой выборки тока фазы двигателя 1A
12	Сбой выборки тока фазы двигателя 1B
13	Сбой выборки тока фазы двигателя 1C
14	Неисправность датчика Холла дросселя
15	Неисправность датчика Холла тормоза
18	Неисправность датчика Холла
21	Ошибка связи BMS
22	Ошибка пароля BMS
23	Серийный номер BMS по умолчанию
24	Неисправность обнаружения напряжения системы
26	Ошибка флэш-накопителя
27	Ошибка пароля управляющей платы
28	Короткое замыкание верхнего моста MOS-драйвера двигателя
29	Ошибка нижнего моста MOS-драйвера двигателя
31	Ошибка пропуска программы
35	Серийный номер транспортного средства по умолчанию
39	Ошибка датчика температуры аккумулятора
41	Неисправность указателей поворота
42	Неисправность фары
45	Неисправность цепи тока шины операционного усилителя

4 Сертификация

Это изделие сертифицировано на соответствие ANSI/CAN/UL-2272.

Аккумулятор соответствует стандарту UN/DOT 38.3.

Аккумулятор соответствует требованиям ANSI/CAN/UL-2271.

Заявление Федеральной комиссии по связи (FCC) о соответствии для США

Это устройство соответствует части 15 правил FCC. Эксплуатация возможна при соблюдении следующих двух условий: (1) Это устройство не должно создавать вредные помехи, и (2) это устройство должно оставаться работоспособным при наличии любых помех, включая помехи, которые могут привести к неправильной работе.

Любые изменения или модификации, явно не одобренные стороной, ответственной за соответствие, могут лишить пользователя права на эксплуатацию оборудования.

ПРИМЕЧАНИЕ

Это оборудование было протестировано и признано соответствующим ограничениям для цифровых устройств класса В в соответствии с частью 15 правил FCC. Эти ограничения разработаны для обеспечения разумной защиты от вредных помех при установке в жилых помещениях. Это оборудование генерирует, использует и может излучать радиочастотную энергию и, если оно установлено и используется не в соответствии с инструкциями, может создавать вредные помехи для радиосвязи. Однако нет гарантии, что помехи не возникнут при конкретной установке. Если это оборудование действительно создает недопустимые помехи для приема радио или телевидения, что можно определить путем включения и выключения оборудования, пользователю рекомендуется попытаться устранить помехи одним или несколькими из следующих способов:

- Изменить ориентацию или местоположение приемной антенны.
- Увеличить расстояние между оборудованием и приемником.
- Подключить оборудование к розетке в цепи, отличной от той, к которой подключен приемник.
- Обратиться за помощью к продавцу или опытному специалисту по радио/телевидению.

Это оборудование соответствует ограничениям радиационного облучения FCC, установленным для неконтролируемой среды. Это оборудование должно быть установлено и должно эксплуатироваться с минимальным расстоянием 20 см между радиатором и вашим телом. Cet équipement est conforme aux limites d'exposition aux radiations de la IC définies pour un environnement non contrôlé. Cet équipement doit être installé et utilisé à une distance minimale de 20 cm entre le radiateur et votre corps.

Заявление о соответствии требованиям Министерства промышленности Канады (IC) для Канады

Это устройство соответствует стандартам RSS Министерства промышленности Канады, не требующим лицензирования. Эксплуатация возможна при соблюдении следующих двух условий: (1) это устройство не должно создавать помехи, и (2) это устройство должно оставаться работоспособным при наличии любых помех, включая помехи, которые могут привести к неправильной работе устройства.

CAN ICES-3 (B)/NMB-3(B)

Le présent appareil est conforme aux CNR d'Industrie Canada applicables aux appareils radio exempts de licence.

L'exploitation est autorisée aux deux conditions suivantes : (1) l'appareil ne doit pas produire de brouillage, et (2) l'utilisateur de l'appareil doit accepter tout brouillage radioélectrique subi, même si le brouillage est susceptible d'en compromettre le fonctionnement.

Hi Segway Inc., ни Ninebot не несут ответственности за какие-либо изменения или модификации, не одобренные явным образом Segway Inc. или Ninebot. Такие модификации могут лишить пользователя права на эксплуатацию оборудования.

5 Товарный знак

Segway и Rider Design являются товарными знаками Segway Inc.; Android является товарным знаком Google Inc., App Store является служебным знаком Apple Inc. Соответствующие владельцы оставляют за собой права на свои товарные знаки и авторство, упомянутые в этом руководстве.

По состоянию на момент печати мы постарались включить описания и инструкции для всех функций KickScooter. Однако в связи с постоянным улучшением функций изделия и изменениями конструкции ваш KickScooter может незначительно отличаться от изделия, описанного в этом документе. Посетите Apple App Store (iOS) или Google Play Store (Android), чтобы загрузить и установить приложение Segway-Ninebot. Обратите внимание, что существует несколько моделей Segway и Ninebot с разными функциями, и некоторые из функций, упомянутых здесь, могут быть неприменимы к вашему устройству. Производитель оставляет за собой право изменять без предварительного уведомления конструкцию, функции и документацию изделия KickScooter.

(※Приложение Segway-Ninebot может поддерживать KickScooter со встроенным Bluetooth)

© 2022 г. Ninebot (Beijing) Tech Co. Ltd. Все права защищены.